

MEZCLADORA DIGITAL S16

Consola de Mezcla Digital Intuitiva de 16-Canales 8-Buses

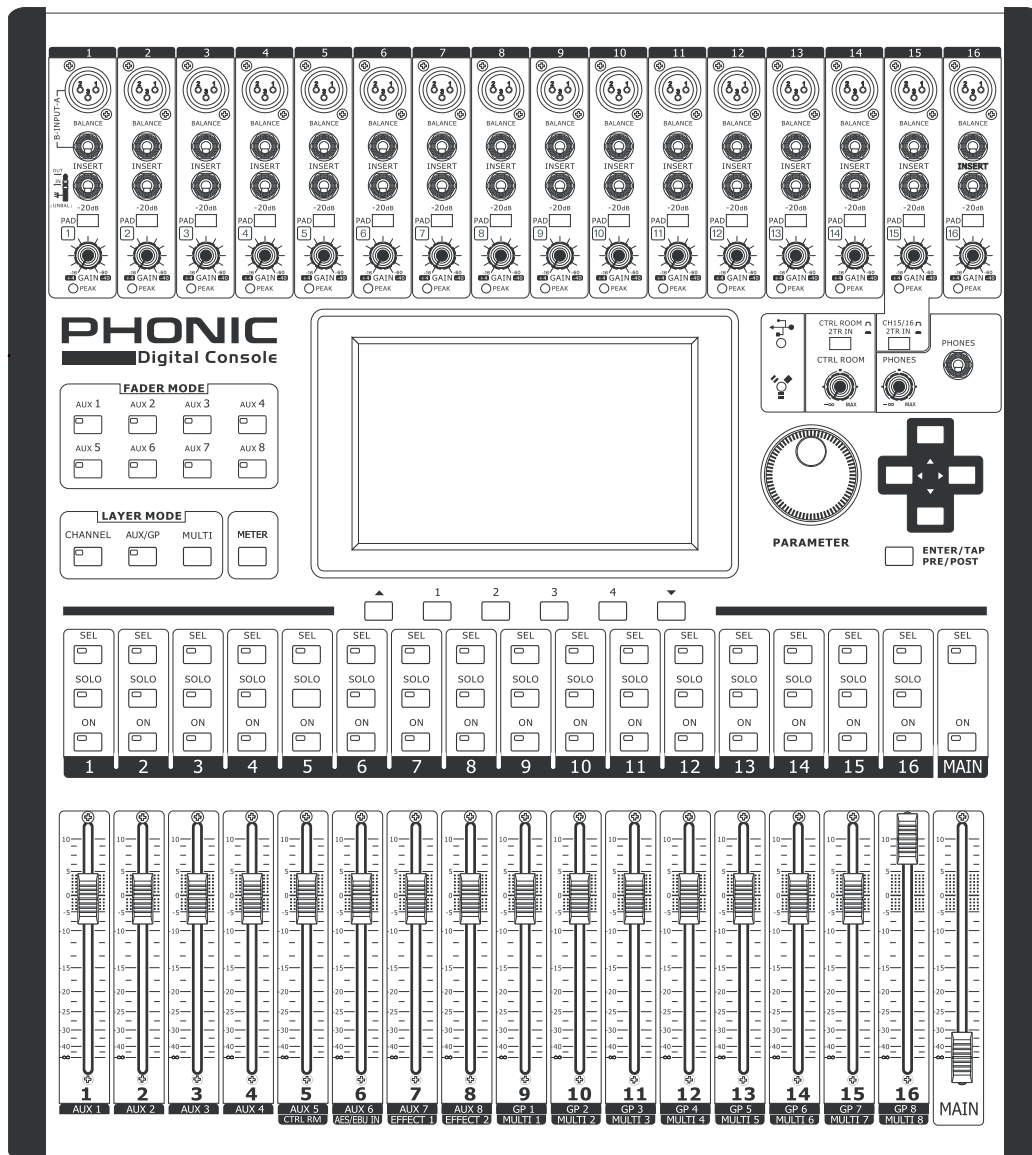

Mezcladora Digital S16

INSTRUCCIONES DE SEGURIDAD

1. Lea estas instrucciones antes de operar este aparato.
2. Mantenga este instructivo para futuras referencias.
3. Preste atención a todas las advertencias para asegurar una operación adecuada.
4. Siga todas las instrucciones indicadas en este instructivo.
5. No utilice este aparato cerca del agua o en lugares donde se puedan dar condensaciones.
6. Limpie solamente con lienzos secos. No utilice aerosol ni limpiadores líquidos. Desconecte este aparato antes de limpiarlo.
7. No bloquee ninguna de las aberturas de ventilación. Instale según las instrucciones del fabricante.
8. No lo instale cerca de cualquier fuente de calor como radiadores, registros de calor, estufas, u otro aparato (incluyendo amplificadores) que produzcan calor.
9. No deshaga la opción de seguridad del plug polarizado o aterrizado. Una clavija polarizada tiene dos cuchillas una más grande que la otra. Una clavija del tipo polarizado tiene dos cuchillas y un diente. La cuchilla más ancha o el tercer diente esta incluido para su seguridad. Si esta clavija no se acomoda en su toma corriente, consulte un electricista para que cambie el toma corriente obsoleto.
10. Proteja el cable de electricidad de ser pisado o picado particularmente en la clavija, los receptáculos y en el punto donde estos salgan del aparato. No pise los cables de alimentación de AC.
11. Utilice solamente accesorios o demás cosas especificadas por el fabricante.
12. Transporte solamente con un carro, pedestal, tripie abrazaderas o mesas especificadas por el fabricante, o incluidas con el aparato. Si se utiliza un carro, tenga precaución cuando mueva el carro con el aparato para evitar lesiones de cualquier tipo.
13. Desconecte este aparato durante tormentas eléctricas o cuando no se ocupe en periodos largos de tiempo.
14. Refiera todo el servicio al personal calificado. Se requiere de servicio cuando el aparato a sido dañado en cualquier manera, por ejemplo cuando el cable de alimentación de voltaje o la clavija han sido dañados, si se ha derramado liquido o si algun objeto a caído en el aparato, o si el aparato ha sido expuesto a la lluvia o a la humedad, no funcione normalmente o si ha sufrido una caída.



El simbolo con una flecha encerrado en un triangulo equilátero, es para alertar al usuario de la presencia de "voltaje peligroso" no aislado dentro del chasis del producto que pudiera ser de magnitud suficiente para constituir un riesgo de shock eléctrico a las personas.



El punto de exclamación dentro de un triangulo equilátero es para alertar al usuario de la presencia de instrucciones importantes de operación y mantenimiento (servicio) en la literatura que acompaña el equipo.

ADVERTENCIA: Para reducir el riesgo de shock o fuego eléctrico no exponga este aparato a la lluvia o a la humedad.

PRECAUCION: No use controles, ajustes, no realice procedimientos diferentes a los especificados, esto puede resultar en una peligrosa exposición a la radiación.



PHONIC

MEZCLADORA DIGITAL S16

Consola de Mezcla Digital Intuitiva de 16-Canales 8-Buses

MANUAL DEL USUARIO

TABLA DE CONTENIDOS

PRIMERA PARTE: INTRODUCCIÓN E INSTALACIÓN.....	4
Introducción.....	4
Características.....	4
Componentes del sistema	4
Requisitos Opcionales	4
Mantenimiento	4
Conexiones de alimentaciones.....	4
Conexión Audio digitales y Análoga	4
Sincronización digital	4
Glosario.....	4
SEGUNDA PARTE: CONTROLES Y CONEXIONES.....	5
Configuración Básica.....	5
Controles Análogos y Configuraciones.....	6
Sección de Entrada Análoga.....	6
Monitoreo & Audífonos.....	6
Envío 2 Track y Retorno.....	6
Tiras de Canal.....	6
Botones de Modo.....	6
Display.....	7
Sección de Control.....	7
Panel Posterior.....	7
Kit de montaje en rack.....	8
Instalar la Tarjeta Universal Opcional.....	9
PARTE TRES: NAVIGACION Y SELECTION	10
Interfaz de usuario	11
Restaurar sistema (system restor)	28
Cómo puedo...?	28
FireWire + USB Tarjeta de Expansión (Opcional).....	30
Solución de problemas.....	31
PRESETS.....	32
Tabla de Efecto Digital.....	37
ESPECIFICACIONES.....	39
APLICACIÓN	40
DIMENSIONES.....	42
DIAGRAMAS DE BLOQUE	43

Para ver este manual en color, por favor visite www.phonic.com

Phonic se reserva el derecho de mejorar o alterar cualquier información provista dentro de este documento sin previo aviso

V1.0 03/24/2010

PRIMERA PARTE: INTRODUCCIÓN E INSTALACIÓN

Introducción

Felicitaciones por la compra de la Mezcladora Digital S16, la primera mezcladora completamente digital de Phonic. Con circuitos de ruido ultra-bajo, incluyendo alta calidad y bajas pérdidas análogas a conversión digital. La Mezcladora digital S16-sobrenombre "Summit"- que ofrece todo lo que una mezcladora digital requiere hasta su diseño atractivo.

El S16 ofrece 16 entradas de canal mono que figura XLR Mic y 1/4" Líneas de entradas, todas estas pueden ser asignadas para cualquier 8 AUX o 8 Subgrupo de fusiones. Uno total de 8 "Multi" salidas que están disponibles para añadir a la salida principal. Entradas y salidas digitales de AES/EBU que pueden ser usadas para enviar o recibir señales de y hasta la fusión Central.

Cualquier fusión AUX o entrada de canal puede ser asignada directamente a uno de los procesadores de efectos digitales, en cada uno ofrece por lo menos 8 efectos con múltiples parámetros usuario definible. Procesador de Efecto 1 también ofrecen 24 efectos de reverb adicionales hasta 7 parámetros ajustables en cada uno. Procesos de Gates, Expanders, Compressors y Limitado dinámico pueden ser asignados a toda las entradas de canales. También disponible en las entradas de canales desde 4 banda semi-paramétricas EQ y funciones de retardo.

Mientras que la Mezcladora Digital Phonic S16 es intuitiva y usuario amigable, hay aún unas cosas o dos que requerirán ayuda. Por lo tanto, si este es el caso le sugerimos al usuario que lea este manual de usuario y guardela en un lugar accesible para cuando se requiera.

Características

- 16 mic/línea mono con fuente fantasma agrupada
- Índice de muestreo digital interno hasta 96 kHz en resolución de 24-bits
- Diseño compacto alcanzado a través de 16 faders en tres capas (Canal, AUX/Grupo)
- 17 faders automatizados de 100 mm ultra-liso en una mezcladora análoga familiar
- Interfase GUI incorporado de alta calidad accedido por pantalla táctil completamente a color
- EQs paramétricos de 4-bandas asignables a canales de entrada, salidas múltiples y salidas principales
- E/S AES/EBU digital incorporado
- Ocho 'multi' salidas de jack balanceado de 1/4" TRS
- Hasta 8 buses AUX y 8 Grupos asignables a 'multi' salidas
- Dos procesadores EFX digital de calidad profesional asignables a cualquier mezcla AUX o canal de entrada
- Dos procesadores EFX digital de calidad profesional asignables a cualquier mezcla AUX o canal de entrada
- Procesadores dinámicos asignables a canales de entrada, "main" y 'multi' salidas
- Almacenamiento y llamada instantánea de escenas en un toque de botón
- Mezcla de audífono estéreo con control de nivel independiente
- Procesamiento alcanzado a través de un procesador de señal digital de punto flotante a 40-bits de alta calidad
- Tarjeta de expansión FireWire & USB 2.0 opcional (16-entradas, 16-salidas) para grabación de multi-pistas

Componentes del sistema

Todos los sistemas SUMMIT incluyen las siguientes características:

- Consuela SUMMIT
- Fuente de alimentación (de 100V a 240V, 50-60 Hz)
- Montaje de Rack
- Manual de usuario

Los componentes siguientes son opcionales y pueden ser comprados aparte:

- 16 x 16 FireWire + carta de expansión USB 2.0 (16-in, 16 out)
- Carta de memoria digital SD (Secure Digital Memory Card)
- Auriculares con 1/4 Jack audífono
- Condensador o micrófono dinámico

Requisitos Opcionales

Mientras están funcionando los paneles frontal y posterior del Summit deben ser expuestos al aire ambiente. Le rogamos que no tape los agujeros de ventilación en el panel posterior de la consuela Summit. Le rogamos que no operen a la luz del sol o a temperaturas extremas. El ambiente ideal de funcionamiento se sitúa entre 10 y 38 grados Celsius (o 50 a 100 grados Fahrenheit).

Mantenimiento

Por favor no utilice lociones de limpieza de alcohol para limpiar la superficie del Summit. Utilice solo trapo no-abrasivo.

Conexiones de alimentaciones

Cada Summit requiere su propia fuente de alimentación. El Summit PSU tiene la capacidad de operar 50 o 60HZ a través de una gama de tensión de 100 a 240 V. Además un regulador de tensión (no incluido) es recomendado.

Conexión Audio digitales y Análoga

Las entradas y las salidas del Summit análogo] (con la excepción de la salida de los auriculares) están equilibrados XLR y equilibrados 1/4 con las conexiones TRS. La salida de los auriculares están equilibrados estéreo 1/4 TRS Jack. La salida y la entrada del audio digital se logra a través de la conexión AES/EBU (XLR). Por favor utilice únicamente cables 110-ohm para las conexiones digitales.

Sincronización digital

Un World clock está incluido para la sincronización de los dispositivos digitales, como el DAT player. Un master clock (como el "Aardsync") es altamente recomendable, que mantiene el World clock en una red. Le rogamos utilizar únicamente un World clock en la red. Asegúrense de utilizar solamente cables BNC de 75 ohm para la transmisión adecuada de la señal del World clock.

Configuración típica: desconecte el master clock del World clock en el Summit. Entonces entre en el menú de configuración y establezca la fuente de señal en a la sección World clock para permitir a entrada de la señal del World clock.

Glosario

A continuación son algunas palabras que pueden servirles mientras lea este manual. No son explicaciones profundizadas, pero se espera darles los fundamentos y un lugar para iniciar.

AUX – *Auxiliar* – un auxiliar es cualquier cosa que es suplementario o adicional a la mezcla principal.

AFL – *After Fader Listen* – exactamente como el nombre sugiere, ésta es una señal de monitor que se toma después de que la señal haya pasado por el fader/control de nivel.

Conexiones Balanceadas – las conexiones balanceadas ofrecen tres conductores, llevando una señal a tierra, una señal en-fase y una señal fuera de fase. Una vez que las dos señales se envían de un dispositivo a otro, la señal fuera de fase tiene su fase invertida y se combinan las dos señales. Cualquier interferencia escogida a lo largo de camino se remueve a cancelación de fase. Esto permite que los cables funcionan en distancias largas sin recoger excesivo ruido en el camino.

Compresor – un compresor reduce señales sobre un umbral definido por el usuario por cantidad/coeficiente definido por el usuario.

Procesador Dinámico – es cualquier tipo de procesador que dinamicamente – o en tiempo real – ajusta las propiedades de la señal.

EQ – *Ecuilizador* – es un dispositivo o proceso que permite a los usuarios a realzar o atenuar las señales de audio en frecuencias específicas.

Expansor – un expansor es un tipo de procesador dinámico que ayuda a hacer que el ruido de fondo (como el zumbido) sea inaudible reduciendo las señales de baja amplitud.

GUI – Interfase Gráfica de Usuario – este es el software que se presenta en el display LCD de Summit. A lo largo de este manual, será referenciado como GUI.

HPF – *Filtro de Paso Alto* – un filtro de paso alto cortará o reducirá significativamente todas las señales de audio debajo de una frecuencia en particular definida por el usuario, permitiendo – como el nombre sugiere – que pasen los sonidos de frecuencia alta.

Filtro Shelf Alto – el filtro de shelf alto reducirá o incrementará todas las señales de audio debajo de una frecuencia en particular. El nivel donde la señal es alzado/atenuado es determinado por el usuario.

Layers – cuando nos referimos a layers (capas), nos referimos a la función de los faders en la sección hardware de Esta mezcladora. Imagine que su mezcladora tiene 32 faders en total, los 16 que usted ve y los otros 16 situados justo arriba de ellos (en un diferente layer). Esto es básicamente el caso. Sin embargo, en lugar de dos layers físicamente reales de faders, los usuarios pueden cambiar la funcionalidad de los 16 faders disponibles.

Limitador – funciona como un compresor; sin embargo, con un índice de señal de entrada a salida seteado permanentemente en infinito-a-1.

LPF – *Filtro de Paso Bajo* – un filtro de paso bajo cortará todas las señales de audio sobre una frecuencia particular definida por el usuario, permitiendo pasar los sonidos de baja frecuencia. Esto es significativamente útil cuando se utiliza altavoces subwoofer en salidas particulares.

Filtro Shelf Bajo – el shelf bajo reduce o aumenta el nivel de las señales de audio debajo de una frecuencia particular seleccionada por el usuario. El nivel en el cual se altera la señal también es fijado por el usuario.

Compuerta de Ruido – una compuerta de ruido es un proceso dinámico que apaga o atenúa significativamente la señal de audio que pasa cuando el nivel de señal cae debajo de un umbral ajustable por el usuario.

PFL – *Pre-Fader Listen* – ésta es una forma de monitoreo de la señal donde la señal se toma antes de control de nivel/fader.

TRS – *Tip-Ring-Sleeve* – éste es el nombre dado al tipo de jack/ enchufe de audio que puede aceptar señales a través de su tip, ring y sleeve.

Conexiones Desbalanceadas – a diferencia de las conexiones balanceadas, las conexiones desbalanceadas tienen solamente 2 conductores: uno para la señal y uno para poner a tierra. Esto, desafortunadamente, los hace más susceptibles al ruido y a interferencia.

SEGUNDA PARTE: CONTROLES Y CONEXIONES

Configuración Básica

1. Asegúrese que el SUMMIT no recibe corriente eléctrica. Para asegurarse completamente de esto, desconecte la fuente de alimentación de la unidad.
2. Conecte los varios dispositivos de entrada y salida a SUMMIT. Esto puede incluir micrófonos, guitarras, teclados, sintetizadores, etc.
3. Asegúrese de encender todo su equipo en el siguiente orden : dispositivos de entrada/fuentes de audio, grabadores de multipistas, mezcladora digital SUMMIT, siguiendo de amplificadores, monitores y altavoces activos. Esto ayudará a evitar pops [?] altos, clicks, ruidos sordos, etc. dañar su equipo.
4. Conecte la fuente de alimentación utilizando el cable de clip de retención para mantenerlo en su lugar y encienda el aparato.
5. La inicialización de SUMMIT se logra completamente por el software de control, por lo tanto es necesario ingresar al menú VIEW para ajustar los niveles de entrada y salida.
6. Si se usa un dispositivo digital a través de conectores AES/ EBU, ingrese al menú "Setup" y defina la fuente clock (sea interno, digital o a través de entradas word clock). Si se selecciona Digital o Word Clock, el índice de muestreo será determinado por la fuente externa. El equipo digital puede ser activado pulsando los botones DIGI IN y DIGI OUT en la página de configuración de mezcla estéreo principal en el menú VIEW.
7. Los usuarios pueden verificar los niveles de entrada de instrumento en los menús VIEW o FADER, ya que ambos ofrecen un medidor de nivel para cada uno de los canales de entrada individual. Ajuste los faders virtuales (o los faders físicos, en SUMMIT) para setear los niveles correctos. Encienda o apague los canales como sea necesario.

Controles Análogos y Configuraciones

Sección de Entrada Análoga

1. Entradas de Mic XLR

Estas entradas de micrófono de XLR pueden ser utilizados junto con una amplia gama de micrófonos, tales como micrófonos profesionales de condensador, dinámicos o ribbon, con los conectores machos estándares XLR. Con los preamplificadores realmente de bajo ruido, estas entradas sirven para la replicación cristalina de sonido.

NOTA. Cuando se usa un micrófono desbalanceado, es mejor asegurarse que la fuente fantasma está apagado. Sin embargo, al usar los micrófonos de condensador la fuente fantasma debe ser activado. Consulte el manual del usuario de su micrófono para la información sobre si se usa o no la fuente fantasma.

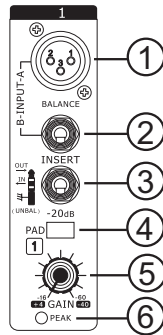

2. Entradas de Línea de 1/4"

Estas entradas de jack 1/4" TRS aceptan señales de fuentes de nivel de línea balanceadas y desbalanceadas. Los canales 1 a 16 todos ofrecen un solo jack de entrada de línea. Debe notar que la fuente fantasma no se alimenta a estas entradas.

3. Jacks de Insert

Este jack de 1/4" TRS puede ser utilizado junto con un cable "split" o "y" para permitir que un dispositivo externo (procesador de efectos, compresor, etc) sea utilizado junto con la señal de canal correspondiente. El tipo de jack TRS enviará las señales al dispositivo externo, mientras que el ring recibirá la señal de retorno de nuevo a la mezcladora. El sleeve actúa como puesta a tierra.

4. Interruptor PAD

Pulsando el interruptor PAD atenuará la señal de canal correspondiente a 20 dB. El botón PAD puede ser encontrado en los canales 1 a 16.

5. Control de Ganancia

El control de Ganancia permite a los usuarios ajustar la sensibilidad de la entrada correspondiente. La señales de nivel de línea puede ser ajustados entre -10 y 40 dB (cuando está activado el botón PAD), mientras que las señales del mic se pueden ajustar entre 10 y 60 dB (cuando está desactivado el botón PAD).

6. Indicador de Pico

Este indicador LED se encenderá cuando el canal correspondiente alcanza a 0 dB en el medidor respectivo de los canales.

Monitoreo & Audíofonos

7. Salida de Audíofonos

Este jack de 1/4" TRS está para enviar señales estéreo a un par de audífono, permitiendo monitorear señales.

8. Control de Audíofonos

Este control ajustará el nivel de la Salida de los Audíofonos.

9. Control Giratorio de Control Room

Este control ajustará el nivel de señal de las salidas de Control Room, ubicado en la parte posterior de Summit.

Envío 2 Track y Retorno

10. Botón de Entrada de Canal 15/16 / 2TR

Este botón cambia la fuente de entrada de los canales 15 y 16. Pulsandolo permitirá a los canales 15 y 16 utilizar la señal tomada de las entradas RCA 2TR en la parte posterior de SUMMIT. Cuando este botón está desactivado, los jacks de entrada de línea de XLR o 1/4" será utilizado para estos canales de entrada.

11. Botón de Control Room / 2TR In

Pulsando este botón permite a los usuarios monitorear las entradas de RCA 2TR a través de las salidas de Control Room. Cuando está desactivado, los usuarios podrán monitorear la señal estéreo principal o señales Solo.

Tiras de Canal

12. Botón de Selección

Este botón le permite seleccionar el canal actual. El canal que se selecciona (canal de entrada o canal AUX o Grupo correspondiente), dependerá de sus ajustes de capa. La tira de canal principal también presenta un botón de selección, permitiendo a los usuarios ajustar las propiedades de la mezcla principal.

13. Botón Solo

Pulse este botón para poner en Solo el canal correspondiente. Enviándolo en el sala de control mix. El indicador Solo dentro del botón se encenderá cuando un Solo se activa en un canal.

14. Botón de Encendido

Estos botones activarán el canal actual. La activación será acompañada por un LED iluminado dentro del botón.

15. Faders

Estos faders ajustarán el nivel de la mezcla de Canal / AUX / Grupo / Main mix actualmente seleccionado. Son completamente automatizados, así que invertirán a sus posiciones apropiadas cuando se alteran los ajustes de la capa. También se ajustarán automáticamente su posición cuando los faders virtuales se alteran a través de GUI.

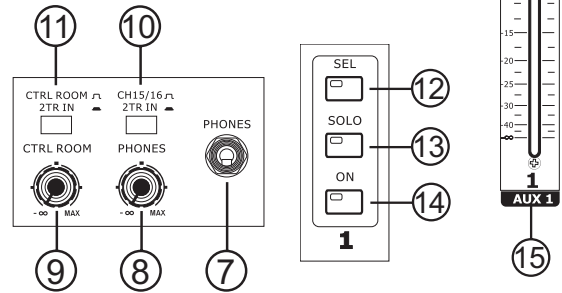

Botones de Modo

16. Botones de Modo de Fader AUX

Cualquiera de estos botones AUX (de 1 a 8) permitirá a los usuarios de asignar las señales de AUX en los canales del Fader. Esto le permitirá a usted ajustar las señales enviadas de cada canal de entrada a la mezcla AUX seleccionada.

17. Botones de Modo de Capa

Estos dos botones determinan qué señales las tiras de canal controlarán. Cuando "CHANNEL" Está seleccionado las tiras del canal controlaran la señal de la entrada principal (de 1 a 16), mientras que cuando "AUX/GP" Está seleccionada, las tiras del canal controlaran el AUX 1 a 8 mixes. Cuando el "MULTI" Está seleccionado las tiras de los canales controlaran el AES/EBU In, Effect 1 y 2 y Multi 1 a 8. Cuando los dos botones del El CHANNEL y el AUX/GP tienen simultáneamente el LED encendido indican que una capa Está seleccionada (no aparece en el botón MULTI).

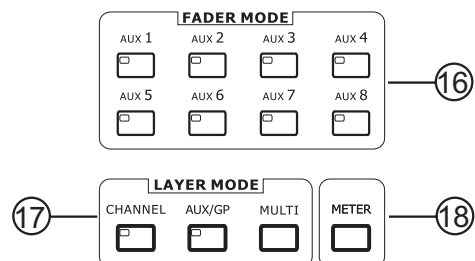

18. Botones de Modo de Control

Estos botones permitirán a los usuarios saltar inmediatamente a la función apropiada en GUI de display LCD.

Display

19. Pantalla LCD Táctil

Esta pantalla LCD táctil de color permite a los usuarios ver y acceder a varias funciones en la SUMMIT.

20. Botones de Función

Estos botones permiten a los usuarios saltar a otra página/tab de opciones en el display en pantalla. Puede haber cualquier número de páginas/tabs disponibles en cualquier función dada de la SUMMIT. Mientras que el display en pantalla puede ser utilizado para saltar directamente a estos tabs/páginas, estos botones están disponibles para los usuarios que prefieren botones del hardware, o simplemente quieren utilizarlos por una u otra razón.

21. Tabs Arriba y Abajo

Estos botones ayudarán a los usuarios a desplazar o a recorrer todas las funciones disponibles de la SUMMIT; los íconos se pueden encontrar en el derecho superior de GUI.

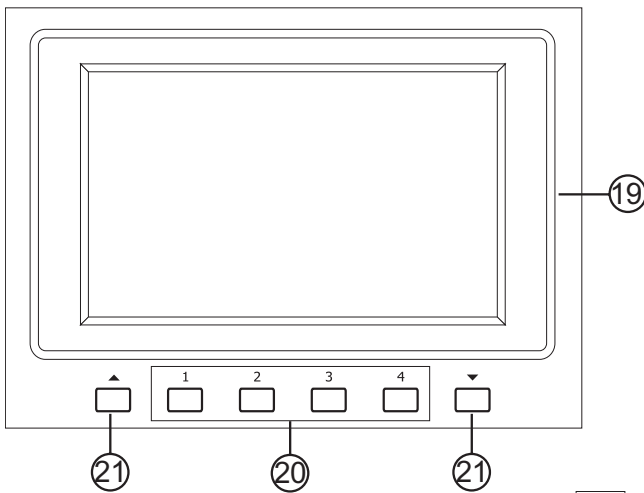

22. Indicadores FireWire / USBs

Estos indicadores LED iluminarán cuando una conexión se establece a través de la conexión USB 2.0 o FireWire. Sin embargo, se necesitará instalar la Tarjeta de Extensión Universal para que esto sea posible.



Sección de Control

23. Jog Wheel

Este jog wheel es utilizado cuando se ajusta cualquier parámetro dentro del software de GUI. Girando el control a la derecha aumentará el valor del parámetro, mientras que girándolo a la izquierda disminuirá el valor.

24. Botón Enter

Este botón es usado para seleccionar las propiedades actualmente marcadas o para confirmar los valores editados con el GUI software. El botón ENTER también puede ser usada cuando se ajusta el tiempo de tap retardo al seleccionar el efecto de Tap Delay. Añadiendo a esto el botón ENTER permitirá a los usuarios a ajustar AUX envíos entre pre- y post-fader envíos al seleccionar el control en pantalla y luego presionar el botón ENTER.

25. Botones Direccionales

Estos botones se utilizan para mover el cursor en la página de display, los utilizadores pueden navegar individualmente a través de diversos parámetros y faders de cada menú.

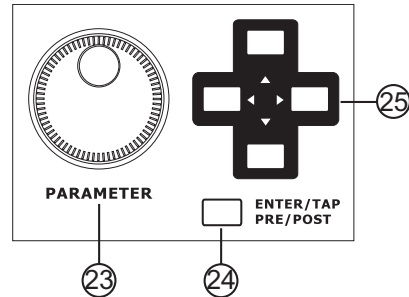

Panel Posterior

26. Interruptores de Fuente Fantasma

Estos interruptores de fuente fantasma agrupados permiten a los usuarios activar +48V para alimentar las entradas del micrófono. Se agrupa la fuente fantasma como sigue: canales 1 a 4, 5 a 8, 9 a 12 y 13 a 16.



27. Salidas Main

Estas salidas balanceadas de XLR están para enviar la señal Main Izquierda y Derecha de la SUMMIT a los dispositivos externos.

28. Multi Salidas

Estas salidas balanceadas de jack 1/4" TRS están para enviar cualquiera de las señales de entrada u otras señales de bus a los dispositivos externos. Las fuentes de señal de estas multi salidas se deciden a través del software de control incorporado.

29. Salidas de Control Room

Estos jacks balanceados 1/4" TRS están para enviar las señales de monitor a los dispositivos externos tales como monitores activos. Estos jacks pueden también hacer salir la señal de entrada 2TR, dependiendo de la selección de botón Control Room / 2TR In.

30. Entradas y Salidas Estéreo 2TR

Estas entradas y salidas estéreas de RCA están para enviar y recibir señales a y desde los dispositivos de audio de nivel-consumidor tales como reproductores de CD, reproductores de MP3 y similares. La señal 2T puede ser asignada a los canales 15 y 16 del Control room según lo requerido, y las salidas están recepcionadas directamente al Main Estereo mix.

31. Slot de Tarjeta SD

El slot de la tarjeta SD utilizado para grabar y cargar "presets" y actualizar el firmware de SUMMIT. Las actualizaciones de firmware se logran insertando una Tarjeta SD y seleccionando la opción de actualización de Firmware apropiada en el menú Setup de GUI.

32. Entrada & Salida AES/EBU

Estos conectores aceptan y envían señales digitales desde los dispositivos de AES/EBU. La entrada de AES/EBU puede ser asignado a la mezcla Principal pulsando el botón de AES/EBU dentro del software de GUI, mientras que la señal principal será enviada de la salida de AES/EBU.

33. Entrada & Salida de Words Clock

Estos conectores BNC envían y reciben señales de word clock desde los dispositivos externos.

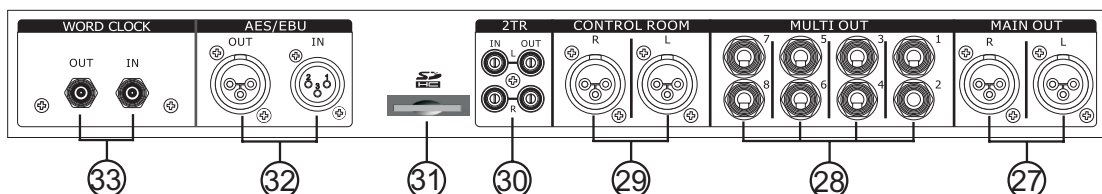

34. Botón de Energía

Utilice este botón para encender y apagar la SUMMIT.

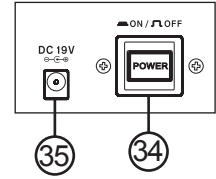

35. Entrada de Energía DC

Conecte el DC head de la fuente de alimentación incluida a este puerto. El otro extremo de la fuente de alimentación se debe conectar con una fuente conveniente de AC. Mientras esté conectando el DC head de la fuente de alimentación en el SUMMIT asegúrense de que esté bien introducido utilizando el clip de mantenimiento, para asegurarse de que el SUMMIT no se desenchufe por inadvertencia.

36. Slot de Tarjeta de Expansión

Este slot está para que los usuarios instalen el opcional "FireWire + la carta de expansión USB".



Kit de montaje en rack

1. Quite los paneles laterales de la SUMMIT desatornillando los seis tornillos que los sostienen en el lugar.
2. Fije las orejas de rack y atorníllenlas en su lugar.

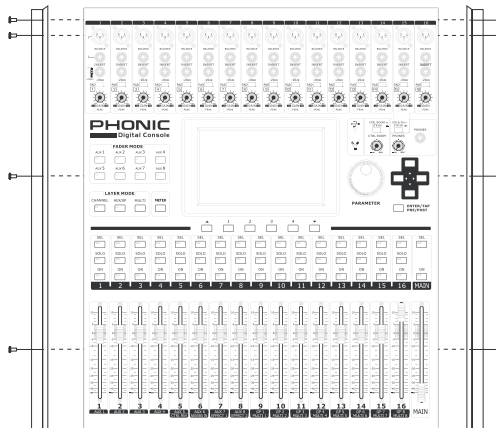
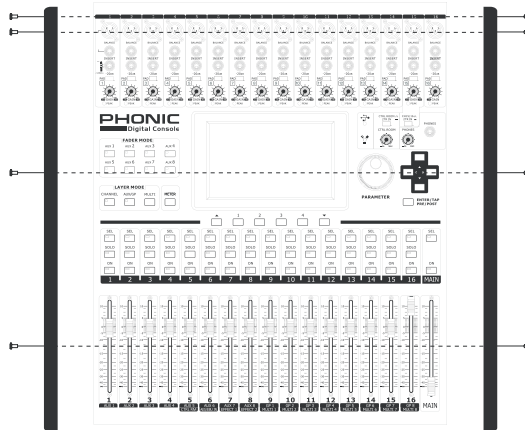
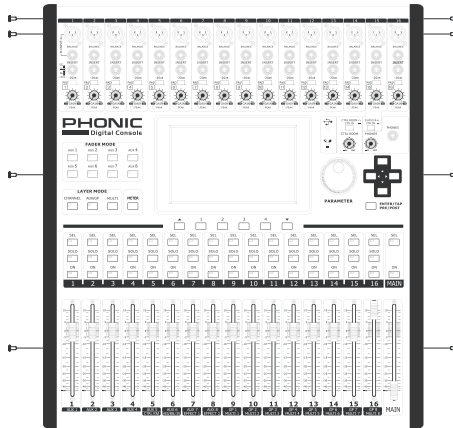

Instalar la Tarjeta Universal Opcional

1. Primero asegúrese que toda la energía está apagada en su mezcladora SUMMIT y que el cable de energía eléctrica está desconectado.
2. Remueva la cubierta protectora trasera en la SUMMIT desatornillando los dos tornillos de soporte.
3. Remueva el extremo libre de cable de cinta situado dentro de slot para tarjeta de extensión.
4. Conecte el cable de cinta con la conexión apropiada en la tarjeta de extensión.
5. Inserte la tarjeta de extensión en el slot de la tarjeta de extensión y atornille en su lugar.

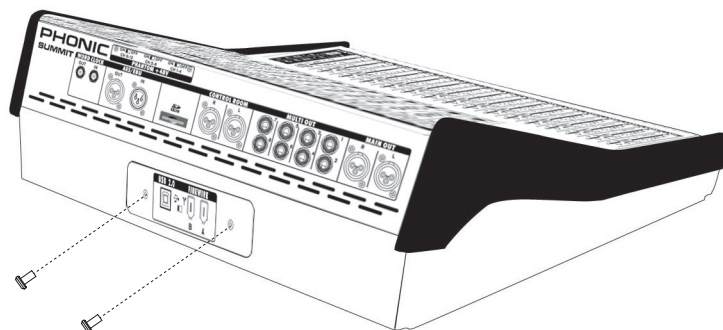
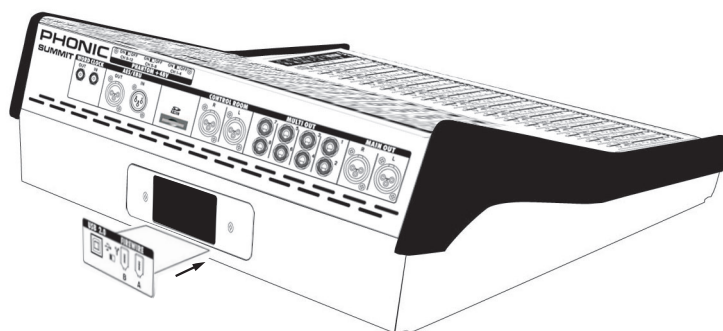
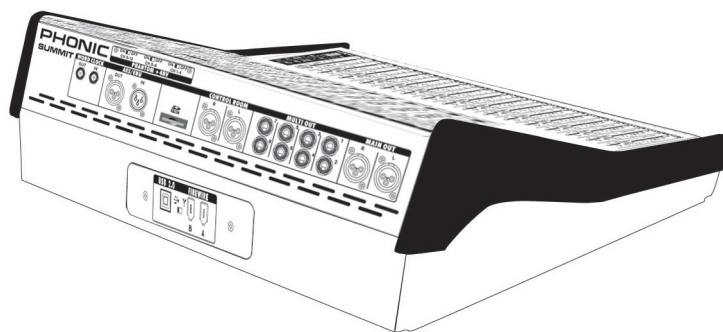

PARTE TRES: NAVIGACION Y SELECTION

La operación de la SUMMIT se hace fácil con el uso de la pantalla táctil a todo color. Cuando se activa por primera vez, el menú principal de SUMMIT aparecerá y los usuarios pueden saltar directamente a cualquier función particular tocando el ícono apropiado en pantalla.

Puesta en Marcha

La puesta en marcha del Summit tarda más o menos 2 minutos. La primera cosa que el utilizador vera en la pantalla es el logo rojo Phonic con una barra de carga azul informando el usuario del estado de la puesta en marcha. Cuando la puesta en marcha se termine la pantalla informara el estado del DSP check.



Puesta en Marcha, auto-verificación



Al poco tiempo de encender el Summit la unidad de procesador central iniciara la programación de las instrucciones contenidas en el sistema de las entradas/salidas básicas. El CPU es responsable de los siguientes sistemas y función de diagnostico.

- Software de carga.
- Perforador inicial Hardware DSP check.

Si ve cualquier información aparecer en la pantalla durante la fase de verificación le rogamos que apague la unidad, quite el enchufe, espere un minuto y re-encienda la unidad de nuevo. Esto podría resolver problemas. Si por se acaso que el problema persiste, le rogamos que inicié un restauración del sistema.

Después de que esté finalizada la secuencia de cominezo, a los usuarios se les preguntará si desean guardar las configuraciones previas de la Mezcladora Digital S16. Seleccione "YES" para guardar los niveles y configuraciones con los on/off que previamente guardados. Elija "NO" si quiere guardar todos los niveles y configuraciones, sin embargo todo los canales serán desactivados.

Interfaz de usuario

Pantalla interactiva

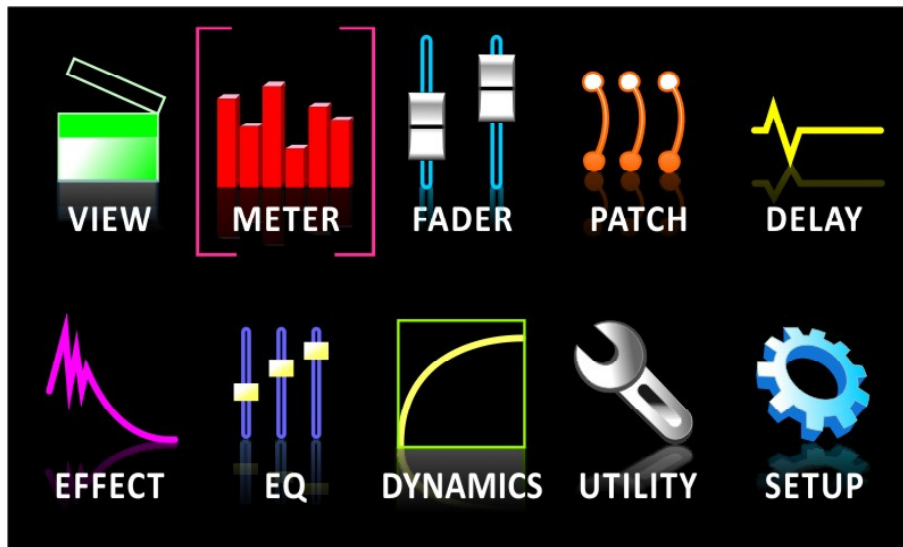

La pantalla interactiva está echa para acceder a diferentes funciones del sistema, menús, configuración, partituras y más.

Menú: Para acceder a las funciones de la pantalla simplemente pulse sobre el icono correspondiente, los utilizadores tambien pueden interactuar con la pantalla utilizando los teclados direccionales y el botón "Enter".

Controles virtuales: Para ajustar el control giratorio, y el control de los faders, primero pulse el icono apropiado en la pantalla. Puede después girar el control giratorio para aumentar o disminuir los diferentes niveles. Los Fader virtuales no pueden ser alterados deslizando el lápiz óptico arriba y abajo sobre la pantalla. Esto ayuda a evitar la alteración repentina y accidental de nivel de los señales. Para encender los canales solos, mas simplemente pulse los iconos en la pantalla.

Encabezado y Pie

Encabezado



En la función de encabezado, los usuarios pueden saltar directamente a cualesquiera de las funciones de SUMMIT simplemente tocando el ícono apropiado. Los iconos se explica por sí mismo, pero no se preocupe si usted no entienda de todo, será evidente en poco tiempo. Los íconos listados arriba son, de izquierda a derecha, View (Vista), Meter (Medidor), Faders, Patch, Delay (Retardo), Effect (Efecto), EQ, Dynamics (Dinámicos), Utility (Utilidad) y Setup (Configuración).

Para volver al menú principal, simplemente toque la esquina superior izquierda de la pantalla (donde se muestra el título de la función).

Cuando un nombre se configura para un canal, éste también será mostrado dentro de la barra del encabezado.

Pie



La función del pie de la pantalla presenta flechas de arriba y abajo que permiten a los usuarios desplazarse por las diversas funciones (listados en el encabezado), así como un control de brillo para ajustar el brillo total de display LCD. Las tabs pueden ser utilizados para ver otras opciones en las funciones que ofrecen múltiples páginas. El ícono final, que parece como 2 medidores de nivel, se utiliza para activar un peak hold en todos los medidores. Cuando el peak hold está activado, un pequeño indicador rojo permanecerá en todos los medidores de nivel para indicar la posición pico del medidor.

IMPORTANTE: Usted puede ver pequeños puntos amarillos o rojos a lado del icono iluminado en la selección del margen. El punto amarillo indica que el cambio ha sido efectuado según su configuración y aun no han sido guardados en SUMMIT. En este momento, la configuración reciente alternada y no será guardara una vez que apague el SUMMIT. Simplemente, presione el punto amarillo para guardar la configuración actual. Esto será guardado en el caso de que el Summit se apague. Cuando el botón amarillo esta seleccionado, dicho botón volverá a un color rojo indicando que la configuración no ha sido alternada.

PHONIC

Almacenar, Cargar y Borrar Preseteados/Escenas



En las funciones de Efecto, Ecualizador, Procesador Dinámico y Escenas, la barra de arriba permitirá a los usuarios almacenar, cargar, borrar y reajustar los seteos para esa función particular.

Preset: Los usuarios pueden cargar uno de los presets de la fábrica. Para una lista de presets disponibles para cada función, por favor vea la Tabla de Preset al final de este manual.

Save: Pulse el botón Save para almacenar las configuraciones actuales de la función que está utilizando actualmente. Si está en el menú Utility > Scenes, los usuarios guardarán las configuraciones de todos los canales seleccionados. Los usuarios pueden almacenar sus seteos a la memoria incorporado de la SUMMIT. Cuando se selecciona la función de almacenamiento, los usuarios pueden seleccionar el ícono de teclado para traer el teclado virtual e ingresar un nombre para su archivo. Naturalmente, debe seleccionar 'OK' para confirmar.

Load: Seleccione Load para cargar cualesquiera de sus ajustes o escenas previamente guardados (de acuerdo con las circunstancias).

Delete: Los usuarios pueden seleccionar Delete para borrar cualesquiera de sus archivos salvados de la memoria de SUMMIT.

Reset: volvera todas las configuraciones actualmente seleccionadas a sus valores predeterminadas.

Iniciar: seleccionando el botón de iniciar (en el menú de utilidad) permitirá que el usuario re-inicie el Summit mientras aun conserve todas las configuraciones.

Funciones

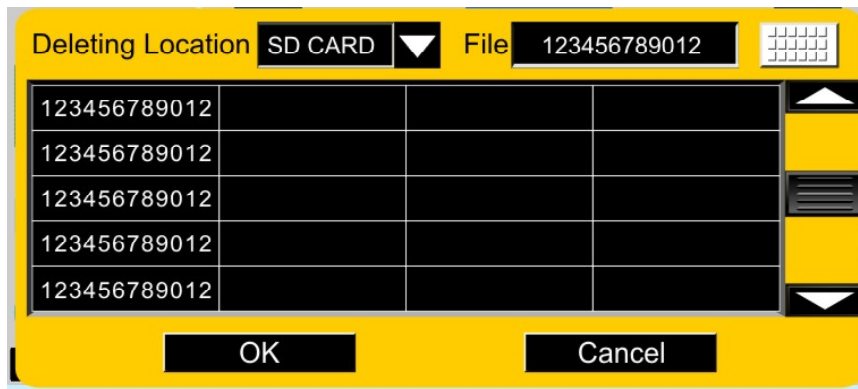

1. View (Vista)

La función view dará a los usuarios una descripción general de las propiedades del canal, desde nivel y paneo de señales, a los procesos dinámicos, EQs y otras propiedades. Cuando se activa el menú View, los usuarios pueden seleccionar el canal que desean ver/ajustar las propiedades utilizando la opción de selección del canal (en pantalla) o simplemente pulsando el botón SEL apropiado en el canal/AUX/Grupo sí mismo (en la cara frontal de la SUMMIT). Como con la mayoría de las funciones, un botón activado es indicado en azul. Sin embargo, cuando un envío AUX está seteado a pre-fader, será resaltado en marrón cuando se activa.

1.1 Tab de Canal



1.1.1 Botón Off / On

Este botón apagará el canal actualmente seleccionado ON y OFF. Si el canal tiene el solo Safe activado, la palabra SAFE aparecerá en el botón.

1.1.2 Botón SOLO

Esto activará la función SOLO en el canal actualmente seleccionado. Cuando el canal está en SOLO la señal estara desviada a hacia la mezcla de sala de control (control room).

1.1.3 Control Pan

Seleccione el control pan y utilice el jog wheel integrado para ajustar el pan izquierdo y derecho de la señal de entrada.

1.1.4 Selección de Canal

Pulsando este ícono exhibirá una lista de los 16 canales de entrada disponibles. Los usuarios pueden entonces seleccionar el canal que desean ver las propiedades. Cuando el canal actualmente seleccionado está emparejado con otro canal, la palabra PAIR (PAR) aparecerá por debajo este ícono.

1.1.5 Indicador de emparejo

Cuando un canal es emparejado con otro canal, la indicación PAIR aparecerá en la pantalla para indicar está acción.

1.1.6 Fader de Canal

Los usuarios pueden utilizar este fader virtual para ajustar el nivel del canal de entrada actualmente seleccionado. Este fader también doblará las alteraciones que se hacen vía el fader integrado correspondiente. Tenga en cuenta que los faders no se pueden ser ajustados en la pantalla, sino que deben ser seleccionados con el boton giratorio para ajustar sus niveles. Esto ayuda a evitar cualquier ajuste de nivel accidental.

1.1.7 Medidor de Canal

Este medidor proporciona actualizaciones en tiempo real en el nivel de señal del canal actualmente seleccionado. El medidor exhibe el nivel de la señal de entrada o salida, dependiendo de cómo el botón de Medidor Pre/Post está seteado.

1.1.8 Botón de Medidor Pre/Post

Este botón cambiará el medidor de nivel entre un medidor pre-fader a un medidor post-fader.

1.1.9 Botón DAW (Firewire o USB)

Pulsando este botón se sustituirá el canal actualmente seleccionado de la señal con la señal de retorno de la salida correspondiente en su el programa de su ordenador. En este caso, la señal de entrada se cierra por completo y está substituida por la señal de retorno. Su señal se de entrada sigue siendo enviada a través de el cable Firewire o USB.

1.1.10 Botón Invert phase

Este botón invierte la fase de la señal actual.

1.1.11 Encendido/Apagado de EQ y Display

Pulsando este botón se envía la señal del canal actualmente seleccionado a la mezcla principal.

1.1.12 Encendido/Apagado de Procesador Dinámico Principal y Display

Este botón permitirá a los usuarios la activación del ecualizador de canal. Si es inactivo, el EQ se omite. La pantalla de acompañamiento mostrara la curva del EQ seleccionado actualmente (seleccionado por el usuario dentro de la función del ecualizador). Pulsando la pantalla, esa pasara directamente en la función de ecualizador que permitirá al usuario de inmediatamente ajustar las propiedades del EQ. Un medidor de nivel de salida para el EQ también se puede encontrar al lado de la tabla de curva del EQ.

1.1.13 Botones de Selección y Encendido/Apagado de Procesador Dinámico

Con ese botón, los usuarios pueden activar y desactivar las funciones de procesador dinámico. Igual que el EQ todos los procesadores dinámicos se pondrán de lado si están dejados inactivos. Igual que la función de ecualizador, el grafico adjunto mostrara las propiedades del procesador dinámico seleccionado. Seleccionando la pantalla los usuarios encontraran un medidor de nivel para los canales del procesador dinámico.

1.1.14 Selección de procesador dinámico y botones on y off

Con estos botones, el usuario puede activar y desactivar las funciones correspondientes del procesador dinámico, así como ver las propiedades del procesador dinámico master (que se encuentra en la izquierda de estos botones). Los Procesador dinámicos disponibles son Puerta, Expansor, Compresor y limitador. Los botones se vuelven amarillos cuando su procesador dinámico correspondiente se active (es decir cuando el limite se ha aprobado).

1.1.15 Función Delay

Pulse el botón delay para activar y desactivar la función de retardo para el canal actualmente seleccionado. Los usuarios también pueden ajustar el tiempo de delay, la saturación (mezcla) de la señal y la cantidad de la retroalimentación (FB.) de retardo.

1.1.16 Procesadores de Mando

Se utiliza esta función para que la señal audio pase por el procesador dinámico, EQ y Delay. Cualquier mando de estos tres procesadores puede ser seleccionados.

1.1.17 Control de envío

Estos controles virtuales de rotación pueden ser utilizados para ajustar el nivel de los canales seleccionados que se envía a la correspondiente Mezcla AUX. Para cambiarlos envios de AUX desde POST a PRE, mantenga el botón ENTER y presione el control que usted desee cambiar.----> cambiar a ----->Para cambiar AUX envio entre POST y PRE, seleccione el control AUX que usted desea cambiar, luego presione el botón ENTER(o guire el jog wheel) para hacer el cambio.

1.1.18 signación de Grupo

Pulse cualquiera de estos botones para enviar el canal actualmente seleccionado a la mezcla de grupo correspondiente. El nivel de señal de la mezcla de grupo también será exhibido en el botón (en decibeles).

Nota sobre el grupo fuente y panoramica

Es importante notar que el Summit tiene el Grupo de Sistema Panoramica inteligente (siglas en ingles: IGPS) programdo dentro de DSP. Cuando el canal de fuente del grupo de señales de la panoramica esten balanceadas, el grupo señales será simplemente en la señal de mono. En el caso de que uno o mas de los grupos fuentes de los otros canales de la panoramica del izquierdo o derecho. El Summit del IGPS separara estos para las mezclas de los grupos. Las señales de la panoramica en el canal izquierdo seran en grupos de numeros impares (1,3,5 o 7) cuando sean seleccionadas como aplicación, y cuando sean seleccionada el grupo de numeros pares (2,4,6 y 8) permitirá que reciban señales de la panoramica derecha. Al enviar el grupo de mezclas en la mezcladora principal la panoramica es configurada automaticamente balancenda en el centro y se podran ajustar a la izquierda o derecha dependiendo de su necesidad. Sin embargo, el grupo de mezclas estan asignados a multiples salidas que seran una vez más restringidas a la izquierda con los impares y a la derecha con los pares, regla ya mencionada anteriormente. El grupo de mezclas de la panoramica de la izquierda solo puede ser enviada solamente por las multiples salidas de numeros impares, mientras que los panned derechos seran enviados por las salidad de numeros pares. (según lo asignado).

1.2 Tab de AUX / Group

Esta sección explica las operaciones siguientes AUX y Grupo:

- Configuración de envíos AUX
- Configuración de AUX / Group Masters

AUX y Group Masters pueden ser alimentados por cualquier canal de entrada, y se pueden asignar a las salidas MULTI 1 a 8. El grupo de mezclas también podrán ser asignadas al mezclador estéreo principal.

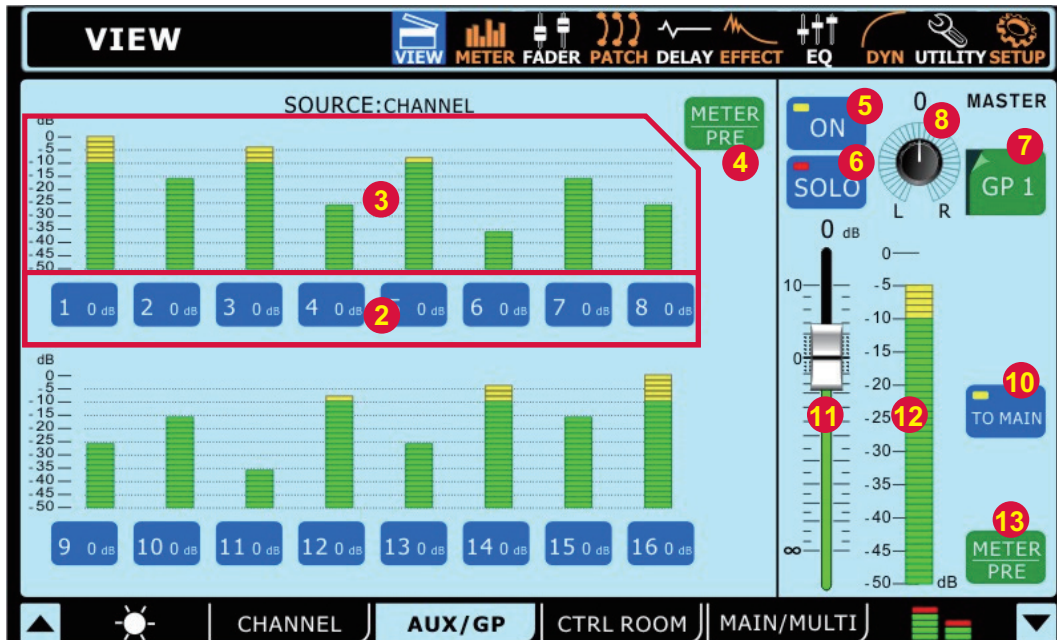
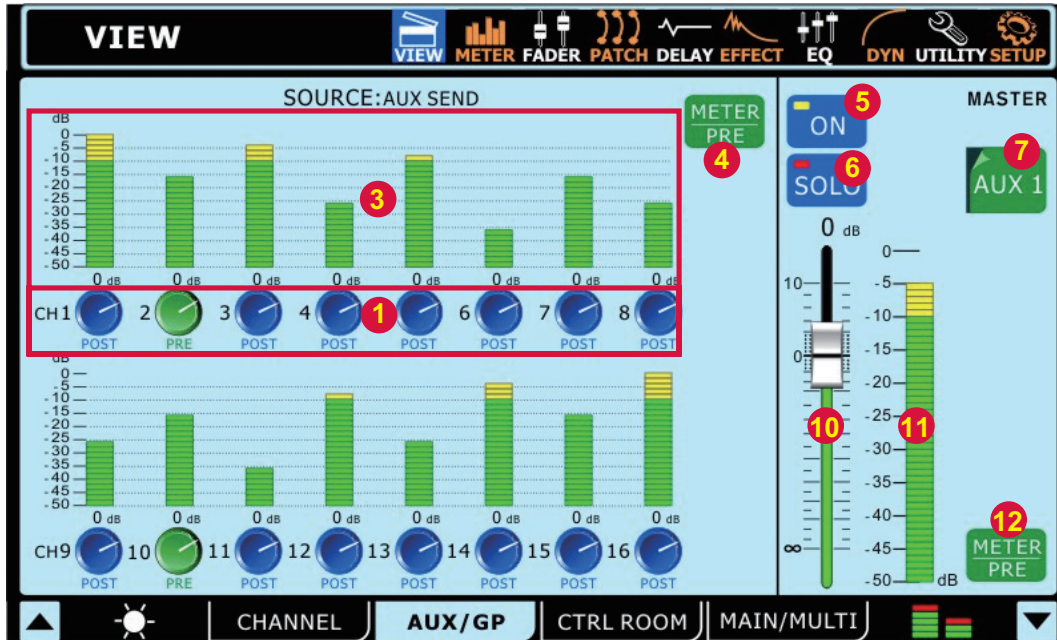

1.2.1 Controles Giratorios de Envío de Canal

Cada uno de estos controles de nivel determinará el nivel de la señal desde canal de entrada correspondiente que será enviado a la mezcla AUX actualmente seleccionada. Para cambiar el AUX envío entre POST y PRE, seleccione el control de canal envío que usted desee cambiar y luego presione el botón ENTER (o gire el jog wheel) para hacer cambios.

1.2.2 Selecciones de Envío de Canal

Estos botones permitirán a los usuarios a seleccionar qué canales serán enviados a la mezcla de grupo actualmente seleccionada.

1.2.3 Medidores de Nivel de Envío de Canal

Estos medidores de nivel exhibirán el nivel de canal de entrada correspondiente que es enviado a la mezcla de AUX o grupo actualmente seleccionada.

1.2.4 Botón de canales Send meter Pre/Post

Este botón ajusta el el AUX y el Group send meters entre el Pre-Fader y el Post-Fader.

1.2.5 Botón On/Off

Este botón es utilizado para activar y desactivar la mezcla de AUX o Grupo actualmente seleccionada.

1.2.6 Botón Solo

Pulsando el botón Solo se enviará la mezcla de AUX o Grupo seleccionado actualmente a la mezcla de Control Room. Si la mezcla seleccionada está configurada en 'solo safe', las palabras SAFE | SOLO aparecerán debajo de la opción de selección de canal.

1.2.7 Selección de la Mezcla de AUX/Grupo

Este botón y el menú subsiguiente permitirán a los usuarios seleccionar qué mezclas de AUX o Grupo desean ajustar las propiedades.

1.2.8 Comando panorámico

Este control ajustara el balance del grupo de mezcla de la izquierda y la derecha que serán enviadas al mezclador principal, mezcladora múltiple y sala de control mix (cuando la música es un AFL). Cuando el grupo mixto correspondiente esta asignado a una múltiple salida, el balance de la panorámica es muy importante. Los señales del panel izquierdo solo pueden ser enviados al Multi 1,3,5 y 7 mientras que los del panel derecho solo pueden enviar al Multi 2,4,6 y 8.

1.2.9 EFX Botones de asignación

Presione cualquiera de estos botones para asignar la salida de la el procesador de EFX correspondiente a la AUX o el Grupo de mezcla actual. El EFX1 y / o botones EFX2 sólo aparecerá en la pantalla correspondiente, cuando la salida del procesador de EFX ya ha sido asignado a la combinación seleccionada.

1.2.10 Al botón principal

Presionando este botón se enviará el Group mix actualmente seleccionado hacia la mezcla estéreo principal.

1.12.11 Fader

Este Fader ajustará el nivel de salida final de la mezcla AUX o Grupo actualmente seleccionada. Los usuarios también pueden utilizar los Faders de hardware, con tal que la selección Master es elegida en la sección de selección de Capa de la SUMMIT. Tenga en cuenta que los Faders no se pueden ajustar en pantalla, sino que deben ser seleccionados y el control rotativo utilizado para ajustar sus niveles. Esto ayuda a evitar cualquier ajuste de nivel accidental.

1.2.12 Medidor de Nivel

Este medidor exhibirá el nivel de la mezcla AUX o Grupo actualmente seleccionada. El nivel exhibido será pre- o post-fader, dependiendo el estado del Botón Pre/Post.

1.2.13 Botón de Medidor Pre/Post

Utilice este botón para seleccionar si el medidor de nivel exhibe señal pre-fader o post-fader. Cuando es oscuro, la señal post-fader será exhibida. Cuando los usuarios pulse este botón y se resalta, aparecerá la señal pre-fader.

1.3 Tab de Control Room

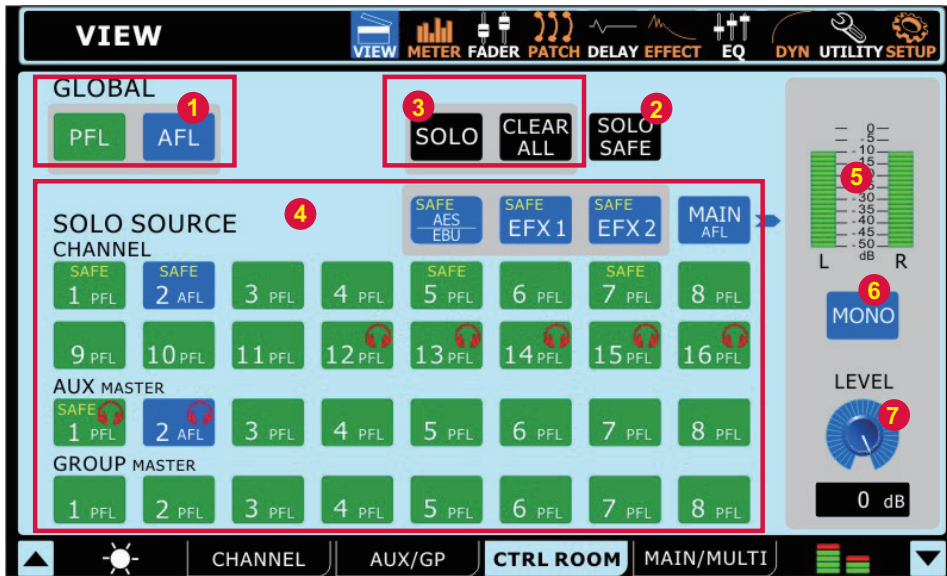

1.3.1 Botones Global

Estos botones permiten a los usuarios hacer que todas las señales de fuente de Control Room sean AFL o PFLs.

1.3.2 Botón SOLO SAFE

Pulse el botón del seguro SOLO SAFE para seleccionar el solo safe en cualquiera de las fuentes solos (1.3.4). Aquí los usuarios podrán seleccionar los canales para los cuales desean activar la función de solo safe. Los canales que están establecidos en solo safe serán enviados a la estereo mix principal, independientemente de cualquier otros Solos que sean activados en otros canales. El indicador SAFE dentro de los botones de fuente solo se iluminará cuando un solo safe esté activado en un canal.

1.3.3 Botones Solo & Clear All

Presionar este botón permitirá a los usuarios de 'solo' utilizar cualquiera de los canales en la sección 'Solo source' (1.3.4). Un icono rojo aparecerá en forma de auriculares en el botón cuando un solo es activado en un mix. El botón 'Clear All' que acompaña el botón Solo limpiará todos los solos activos actualmente.

1.3.4 Botones de Fuente Solo

Pulse cualquiera de estos botones para determinar si la señal tomada de las entradas de canal, AUXs o Grupos, Main o EFX apropiado será escuchas pre-fader (PFLs) o escuchas after-fader (AFLs). Los botones AFLs son azul, mientras que los PFLs son verdes. En modo SOLO un icono de auriculares de color rojo se muestra en el botón. a palabra SAFE en el icono indica que el canal ha tenido un safe solo aplicado.

1.3.5 Medidor de Nivel de Control Room

Este medidor de nivel exhibe el nivel de señal final de salida para las salidas de Control Room en la parte posterior de la SUMMIT.

1.3.6 Botón de Encendido/Apagado de Control Room Mono

Pulse este botón combinará las señales izquierdas y derechas de la mezcla de Control Room para crear una señal de salida dual mono. Cuando se desactiva, la señal de la sala de control sera en estereo.

1.3.7 Control de Trim de Control Room

Este control ajusta el nivel de salida final de la mezcla de control room, cuya señal se toma de los solos individuales activados en los canales. Este control también afecta el nivel de salida de los auriculares mix, y puede ser controlados mediante el uso de "Phone control" al lado de modalidad de salida de los auriculares Jack.

1.4 Tab Main / Multi

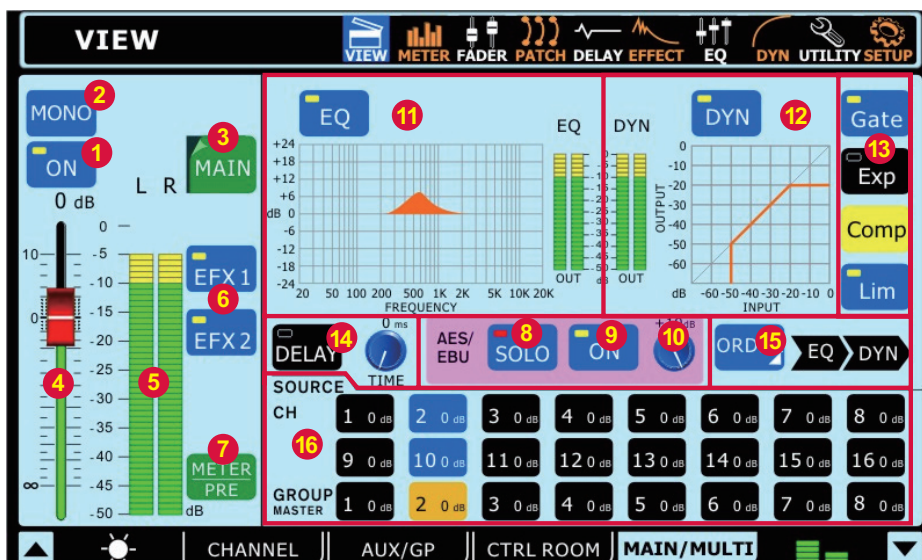

1.4.1 Botón On / Off

Este botón encenderá y apagará el canal de salida actualmente seleccionado.

1.4.2 principal Mono y Estereo selecto

Usando esta opción el usuario podrá seleccionar la mezcla principal sea una mezcla estereo o mono. Cuando mono es seleccionado, los canales de la izquierda y la derecha serán mezclados como canal mono.

1.4.3 Selección de Canal

Usando este botón - y el menú resultante emergente - los usuarios pueden seleccionar cualquiera de los canales de Multi Salida así como de la mezcla estereo Principal. Una vez seleccionado, las propiedades del canal aparecerán entonces en la pantalla.

1.4.4 Fader

Este fader determina el nivel de salida final del canal de salida actualmente seleccionado.

1.4.5 Medidor de Nivel

Este medidor de nivel exhibe el nivel de salida final de la salida Multi o Main apropiada. Cuando monitorea la mezcla principal, una señal estereo será exhibida.

1.4.6 Los botones asignados EFX

Presione cualquiera de estos botones para asignar la salida del procesador de EFX correspondiente que sea la salida principal o a la multi-modalidad de salida. Los botones de EFX1 y EFX2 sólo aparecerán en página correspondiente cuando la modalidad de salida del procesador de EFX ya ha sido asignado mix seleccionado.

1.4.7 Botón Meter Pre/Post

Pulsando este botón permitirá al usuario ajustar el nivel entre el pre-Fader y el post-Fader.

1.4.8 Botón AES/EBU SOLO

Esto activará la función SOLO en la señal de entrada del ASE/EBU. Cuando el AES / EBU de entrada se establece en SOLO SAFE, la palabra "SAFE" aparecerá dentro de este botón.

1.4.9 Botón de Entrada/Salida de AES/EBU

Cuando se selecciona la mezcla Main, el botón de AES/EBU permitirá que la señal de entrada Digital (recibida por la entrada AES/EBU) sea enviada a la mezcla principal. La señal de salida digital (enviada desde salida AES/EBU), tomada desde la salida de mezcla estereo principal, será también activada.

1.4.10 El Trim AES/EBU

Este parámetro le permite ajustar el nivel de la señal TRIM AES/EBU en el dominio digital.

1.4.11 Encendido/Apagado de EQ y Display

El botón de EQ encenderá y apagará el ecualizador del canal de salida actualmente seleccionado ON o OFF. El gráfico que lo acompaña exhibirá las propiedades actuales de EQ de ese canal. Haciendo click/seleccionando el gráfico permitirá a los usuarios saltar directamente a la pantalla de la función de EQ.

1.4.12 Encendido/Apagado de Procesador Dinámico y Display

Pulsando este botón encenderá y apagará al procesador dinámico. El display que lo acompaña da una representación visual rápida del proceso dinámico seleccionado actualmente (vea el punto 1.4.8). Un medidor de nivel se encuentra a la izquierda del procesador gráfico dinámico. Para utilizar la función del procesador dinámico, simplemente haga clic en el gráfico en la pantalla

1.4.13 Rocesador Dinámico

Los botones situados a la derecha enciende y apaga los procesos dinámicos individuales.

Hay un botón único para cada uno de la Puerta, Expansor, compresor y limitador Cuando se activa un proceso (es decir, cuando a pasado el umbral) el botón correspondiente se iluminara en amarillo.

1.4.14 Función Delay

El botón delay permite a los usuarios activar y desactivar un retardo en la salida seleccionada. Los usuarios también pueden ajustar el tiempo de retardo posible de 1 milisegundo a 1 segundo. Agregar un retardo a los canales de salida puede ayudar a compensar la distancia entre los altavoces en configuraciones grandes de multi-altavoces. Un tiempo de retardo de un milisegundo por pie (o 3 milisegundos por metro) que el altavoz está de escenario es la regla general empírica en esta aplicación.

1.4.15 Selección de Orden de Proceso

Los usuarios pueden seleccionar en qué orden pasará el canal de salida seleccionado actualmente por las funciones de EQ, Procesador Dinámico y Delay.

1.4.16 Botones de Asignación de Fuente

Estos botones permiten a los usuarios asignar inmediatamente cualquiera de los canales listados a la mezcla seleccionada actualmente. Los botones también mostrarán el nivel de salida de la mezcla correspondiente (expresado en decibeles). Cuando se selecciona la mezcla Principal, cualquiera de los canales de entrada y las mezclas de Grupo puede ser asignado. Cuando se selecciona cualquiera de las Multi mezclas, los usuarios pueden seleccionar de la mezcla Grupo o AUX.

Nota sobre el grupo fuente y panorámica

Es importante notar que el Summit tiene el Grupo de Sistema Panorámica inteligente (siglas en ingles: IGPS) programado dentro de DSP. Cuando el canal de fuente del grupo de señales de la panorámica estén balanceadas, el grupo señales será simplemente en la señal de mono. En el caso de que uno o mas de los grupos fuentes de los otros canales de la panorámica del izquierdo o derecho. El Summit del IGPS separara estos para las mezclas de los grupos. Las señales de la panorámica en el canal izquierdo serán en grupos de numeros impares (1,3,5 o 7) cuando sean seleccionadas como aplicación, y cuando sean seleccionada el grupo de numeros pares (2,4,6 y 8) permitirá que reciban señales de la panorámica derecha. Al enviar el grupo de mezclas en la mezcladora principal la panorámica es configurada automáticamente balanceada en el centro y se podrán ajustar a la izquierda o derecha dependiendo de su necesidad. Sin embargo, el grupo de mezclas están asignados a multiples salidas que serán una vez más restringidas a la izquierda con los impares y a la derecha con los pares, regla ya mencionada anteriormente. El grupo de mezclas de la panorámica de la izquierda solo puede ser enviada solamente por las multiples salidas de numeros impares, mientras que los panned derechos serán enviados por las salidas de numeros pares. (según lo asignado).

2. Meter (Medidor)

2.1 Panel de Canal

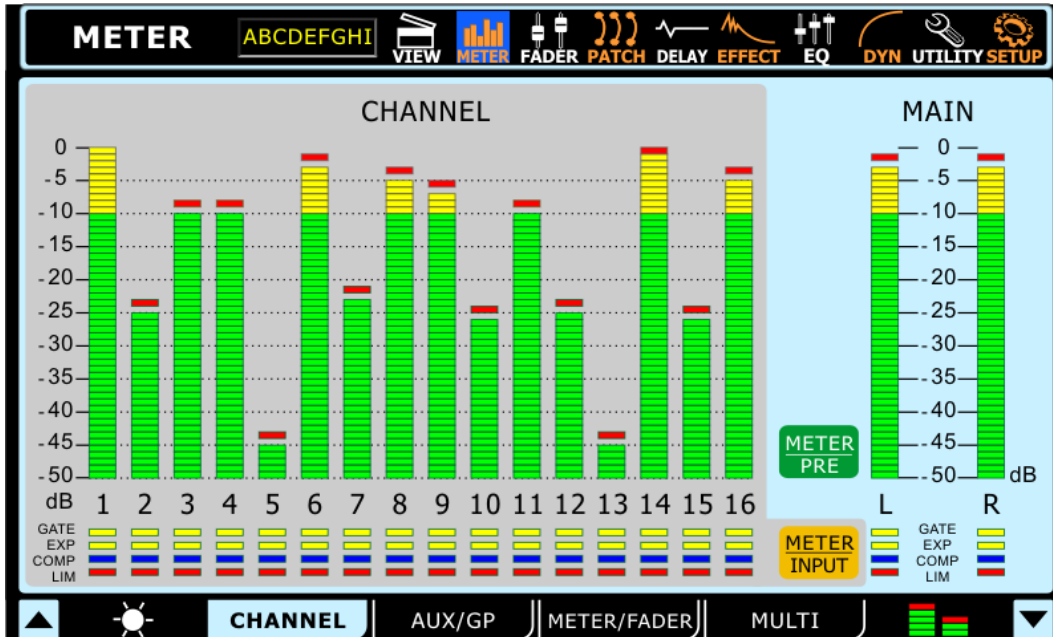

Este panel permite a los usuarios ver los niveles de todos los canales de entrada, así como la mezcla estéreo principal. Los usuarios pueden ver los niveles de pico observando las líneas rojas arriba de los medidores. Los medidores pueden ser cambiados de pre-Faders a post-Faders presionando el botón "Pre-Post" localizado debajo de los medidores. Las modalidades de entradas de los medidores pueden estar ajustadas para exponer la señal de entrada (Post-gain, pre-on/off), pre-fader (post-gain, post on/off) y post-Fader (post-fader, -EQ, -dynamics, -delay)

2.2 Tab de AUX / Group

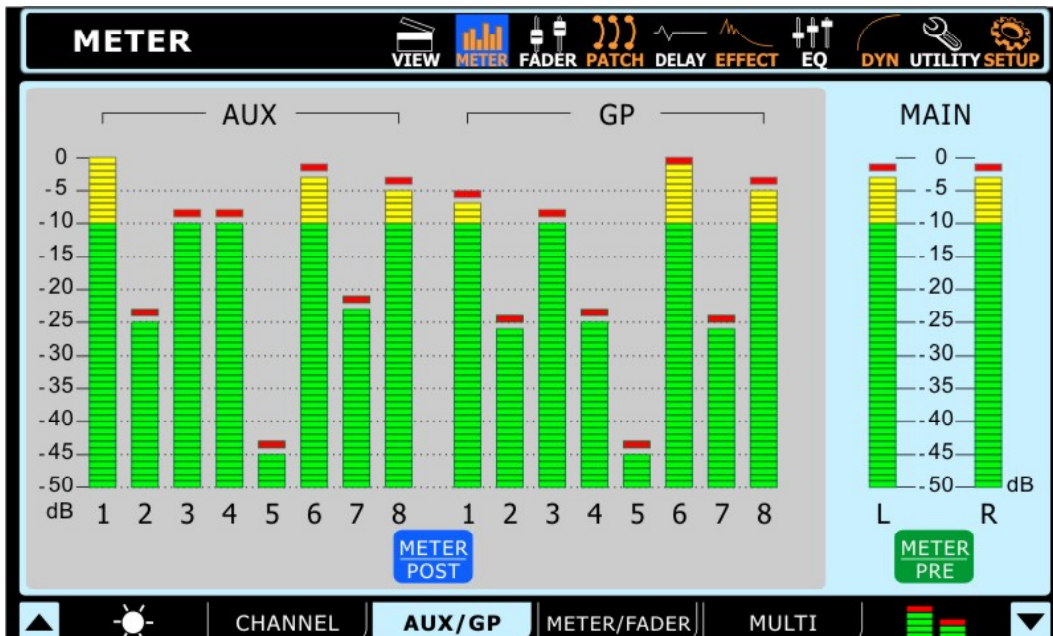

La página de medidor de AUX/Group permite a los usuarios ver los niveles de salida de cada una de estas mezclas, así como la mezcla main, todo en una sola página. Cuando el peak hold es activo, una pequeña marca roja mantendrá altos picos por un tiempo corto. Los usuarios pueden ajustar estos medidores entre medidores pre y post-fader pulsando los botones de Medidor Pre/Post. La señal post-fader en la ilustración es post-fader, equilibrador (equaliser) dinámico (dynamics) y de retardo (delay).

2.3 Tab de Meter / Fader

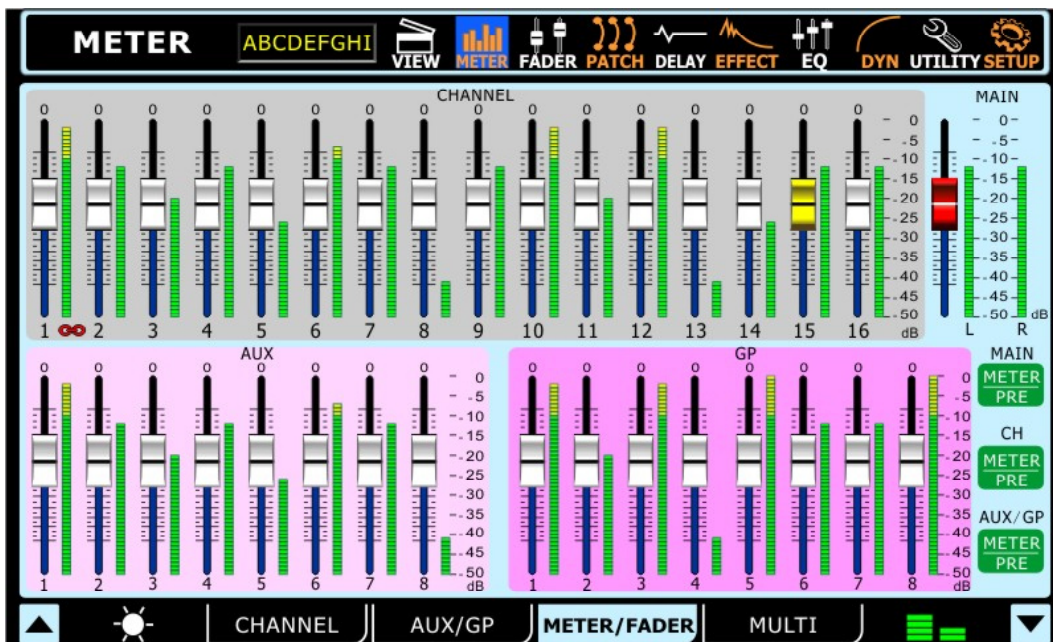

La sección Meter (Medidor) en Tab de Meter/Fader permite a los usuarios ajustar fácilmente los niveles de cada canal de entrada, mezcla AUX y Grupo, así como mezcla principal. Se encuentra directamente al lado de cada uno de estos faders virtuales un medidor de nivel. Los medidores de nivel pueden ser cambiados de pre al post pulsando el botón apropiado “pre/post” en la derecha de la pantalla, los medidores de los canales de entrada pueden ser ajustados para mostrar la señal de entrada (Post-gain, pre-on/off) pre-fader (Post-gain, pre-on/off) y post-fader (post-fader, -EQ, Dynamics, delay). Si cualquiera de los canales están juntados (logrado esto a utilizando el menú utilidad) estos mostrarán una pequeño icono indicando una cadena situada entre los dos medidores.

2.4 Multi tabulador

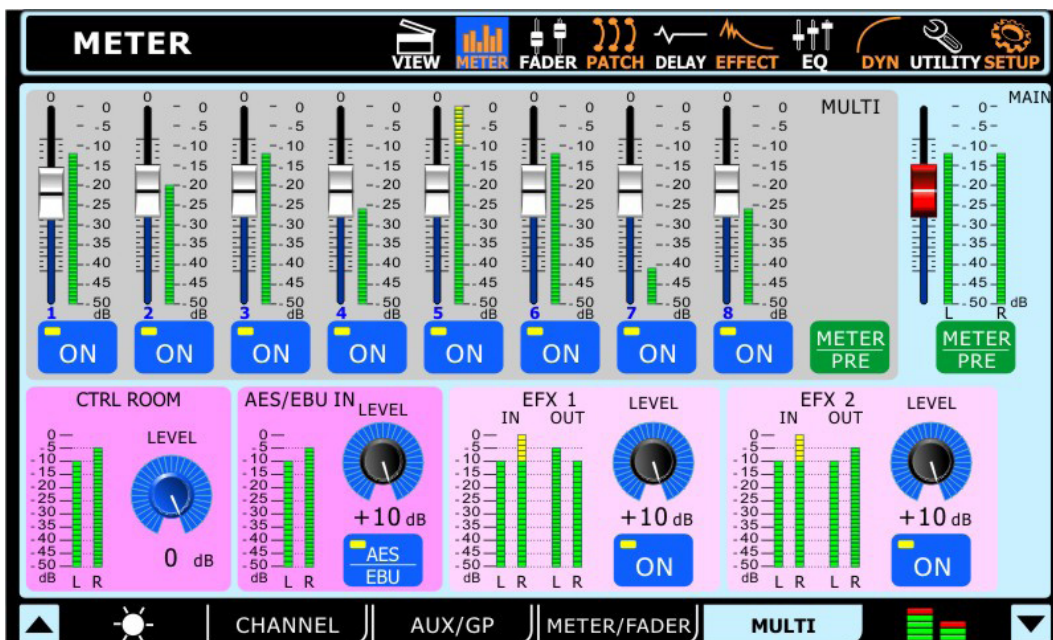

El Multi tabulador de la función medidor muestra las señales de entrada y salida de las señales de Multi, señales de EFX, señales AES/EBU y la salida de Control Room. El menú también ofrece una serie de controles diferentes a los usuarios. Todas las salidas Multi pueden ser encendidas y apagadas y tener sus niveles ajustados. La mezcla estéreo principal puede tener su nivel ajustado. Las señales EFX pueden ser encendidas y apagadas y tener sus niveles de salida ajustado. El trim de Control Room puede ser ajustado. El trim puede ser ajustado en la entrada AES/EBU, que también puede ser activado y desactivado en este menú. Si no hay ningún dispositivo digital conectado a la entrada, los usuarios no serán capaces de activar las entradas AES/EBU.

3. Faders

3.1 Tab de Canal

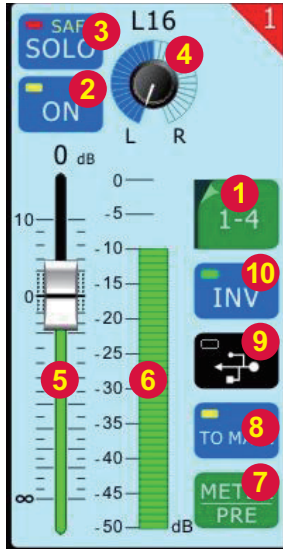

3.1.1 Selección de Canal

Selecciona este botón para elegir los canales que se exhiben en la pantalla. Los usuarios pueden seleccionar los canales 1 a 4, 5 a 8, 9 a 12, o 13 a 16.

3.1.2 Botón de Encendido/Apagado de Canal

Pulse este botón para activar y desactivar el canal correspondiente.

3.1.3 Botón Solo

Pulsando el botón solo enviará el canal correspondiente a la mezcla de Control Room. Si un canal está encendido en "Solo-Safe" la palabra safe aparecerá en este botón. Esto significa que el canal continuara siendo enviado en el main mix cuando Está "Soload". [en modo SOLO] Verificar la sección 1.3.2 para mas información sobre el tema.

3.1.4 Control de Pan

Este control ajustara el nivel de la señal que está enviado en los canales de derecha y de la izquierda de la mezcal principal.

3.1.5 Fader de Nivel

Este control ajustará el nivel de señal que se envía a los canales izquierdos y derechos de la mezcla principal. Este fader ajustará el nivel de salida final del canal correspondiente. Los usuarios pueden utilizar los faders virtuales o los faders ubicados en la consola de mezcla misma.

3.1.6 Medidor de Nivel

Los niveles de la señal actual serán exhibidos aquí.

3.1.7 Botón de Medidor Pre/Post

Este botón cambia el medidor del canal entre un medidor pre-fader a un medidor post-fader.

3.1.8 Botón To Main

Activando este botón enviará el canal a la mezcla estéreo principal.

3.1.9 Botón USB/FireWire

Pulsando este botón substituirá la señal del canal actualmente seleccionado por la señal correspondiente retornada de software de workstation de audio digital. El ícono en este botón cambiará automáticamente dependiendo de tipo de conexión detectado por SUMMIT (Firewire o USB).

3.1.10 Fase Invertida

Activando este botón invertirá la fase del canal correspondiente.

3.2 Tabs AUX & Group

Los tabs de AUX y Grupo en la función de Feder son, para todos los intentos y propósitos, iguales. Está sección combinará los dos.

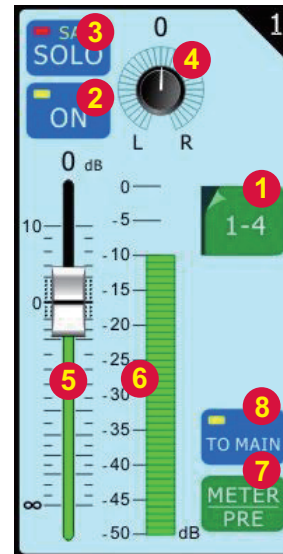

3.2.1 Selección de Canal

Pulse este botón para traer el rango de canales que ustedes desean ver las propiedades. Los usuarios pueden seleccionar 1 a 4 o 5 a 8.

3.2.2 Botón Encendido/Apagado de Canal

Seleccione este botón para activar/desactivar el canal de AUX o Grupo correspondiente.

3.2.3 Botón Solo

Pulsando este botón pondrá el canal correspondiente en SOLO. Cuando la palabra SAFE aparece en el botón significa que los canales correspondientes AUX y Group mix han a estado establecidos en "safe solo" y que serán enviados a la mezcla principal cuando [estén en modo SOLO].

3.2.4 Control de Pan

Este control ajusta el nivel de la señal que será enviado a los canales derechos e izquierdos de la mezcla Principal.

3.2.5 Fader de Nivel

Este fader ajustará el nivel de salida final del canal AUX o Grupo actualmente seleccionado. Los usuarios pueden utilizar estos faders virtuales, o pueden también optar por utilizar los faders ubicados en la consola de mezcla misma (asegúrese que la opción Master esté seleccionada en Modo de Capa).

3.2.6 Medidor de Nivel

El medidor de nivel exhibirá la señal de salida pre- o post-fader para el canal correspondiente.

3.2.7 Botón de Medidor Pre/Post

Este botón cambia al medidor que acompaña de post-fader a un pre-fader.

3.2.8 Botón To Main (Tab Group)

Se encuentra en tab de grupo solamente, este botón permite a los usuarios a enviar la señal de grupo correspondiente a la mezcla principal.

3.3 Tab Main

3.3.1 Fader

Este fader ajustará el nivel de la salida final de la mezcla Principal y el nivel de la entrada trim AES/EBU In.

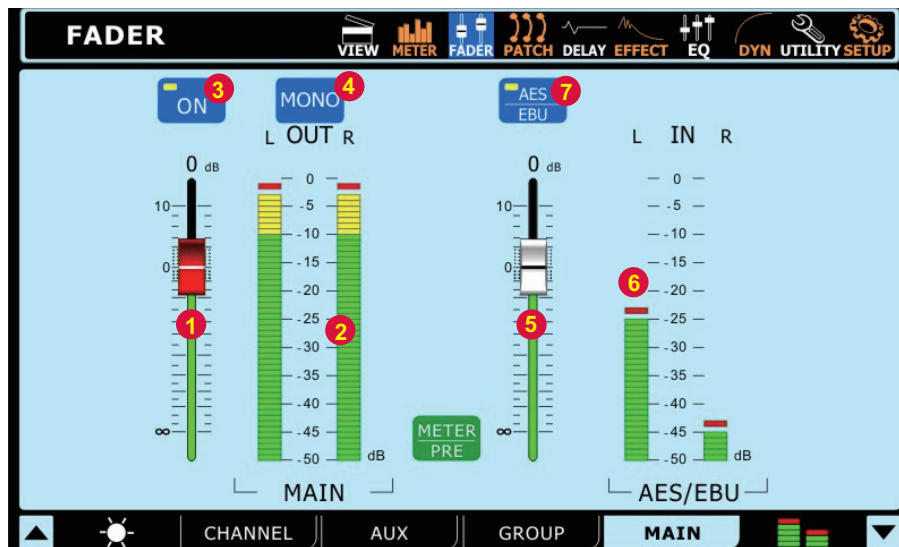

3.3.2 Medidor de Nivel

Este medidor de nivel estéreo muestra el nivel de la salida final de la mezcla Principal y el nivel de entrada AES/EBU In.

3.3.3 Botón de Encendido/Apagado

Este botón activará y desactivará la mezcla Principal.

3.3.4 Botón de Estereo y Mono

Presionado este botón se ajustara las señales de salida principales entre las señales estereo y mono. Esto efectivamente pasa por los controles del pan sobre todos los canales combinados en señales stereo.

3.3.5 Botones de Entrada/Salida AES/EBU

Los Fader ajustaran el nivel de la senal de entrada, de cualquier dispositivo AES/USB actualmente conectado a la entrada apropiada XLR/AES/EBU en el lado posterior del SUMMIT.

3.3.6 Medidor de AES/EBU

Los niveles de señal entrante desde la entrada AES/EBU pueden ser visualizados a través de este medidor.

3.3.7 el botón AES/EBU

Cuando la mezcla principal este seleccionada, el botón AES/EBU permitirá a la señal de la entrada digital (recibida a través de la entrada AES/EBU) ser enviada en la mezcla principal. La salida de la señal digital cogida de la mezcla estéreo principal estará siempre activada.

4. Patch

Cada uno de los tabs en la función Patch provee las mismas opciones, permitiendo a los usuarios establecer el orden de proceso de las funciones de ecualizador, procesador dinámico y retardo para cada señal individual. Los usuarios también pueden activar y desactivar cualquiera de estos procesos individuales utilizando los botones que lo acompaña. Los tabs permiten a los usuarios ver los canales 1 a 8, 9 a 16, todas las multi salidas o la salida principal.

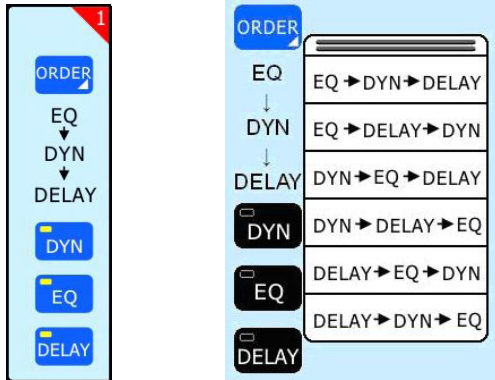

5. Retardo

5.1 Entrada y Salida de Retardo

En la función Delay, los usuarios pueden ajustar el tiempo de retardo, mezcla (saturación) y la ganancia de retroalimentación de retardo que es aplicado a los canales individuales de entrada. Un delay puede ser aplicado a cualquiera de las 16 señales de entrada. Utilice los botones tab en la parte inferior de la pantalla para seleccionar qué señales le gustaría ver/ajustar las propiedades de retardo. El tiempo máximo de retardo que se puede aplicar es 1 segundo. La mezcla puede ser ajustado entre 0% (no efecto) a 100% (completamente saturado). La ganancia de la retroalimentación puede ser ajustado entre 0 y 99%. Las salidas Multi y Main sólo pueden tener su tiempo de retardo ajustado.



5.2 Temp/Scale Tab

El tabulador de Scale/Temp. permite que el usuario ajuste la escala para ajustar el retardo en el canal de salida, así como la temperatura corriente del loca. Esto permite que los usuarios puedan ajustar en metros o pies, si es requerido y hace que la adición a retardo al altavoz en instalaciones grandes sea más fáciles. La distancia selecta (metros o pies) para el tiempo de retardo debe ser la distancia relevante al altavoz del escenario. Cuando usted ajuste la escala de retardo a pies o metros, la escala será aplicada en ambas entradas y salidas, así que aconsejamos a los usuarios en que cambien a TIME(mS) para ajustar el parámetro de tiempo.

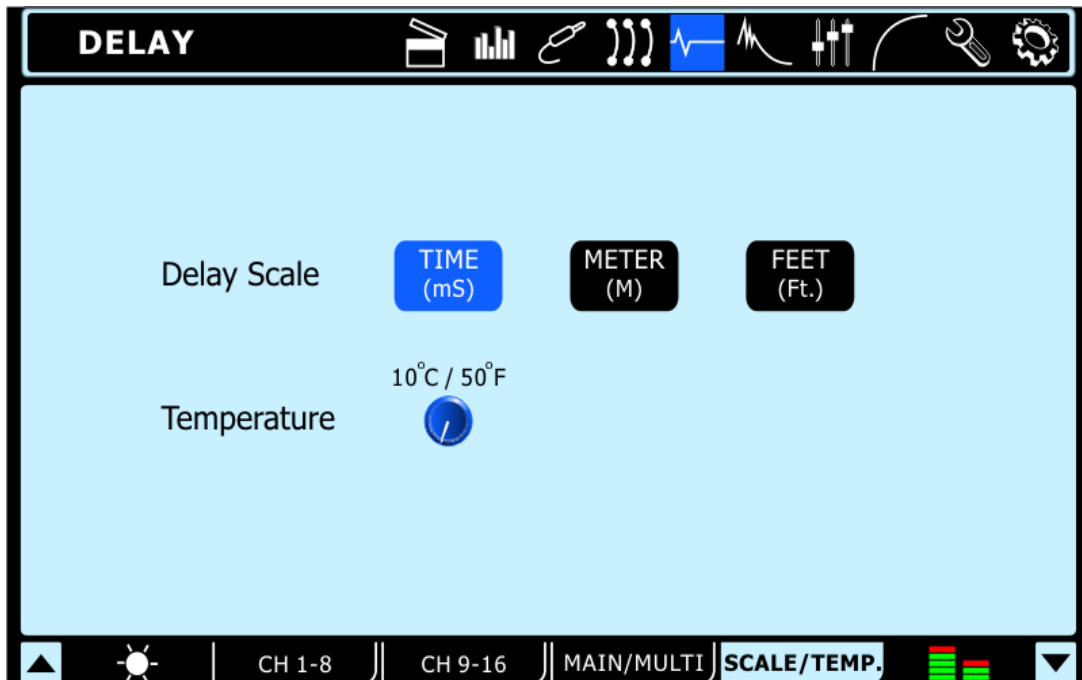

6. Effect (Efecto)

El procesador de efecto digital integrado de SUMMIT puede ser asignado a cualquiera de las mezclas AUX. Para aplicar un efecto a cualquier canal en particular (o una mezcla de unos pocos canales diferentes) simplemente envíe el canal(es) a un mezcla AUX y aplique el efecto deseado a esa mezcla.

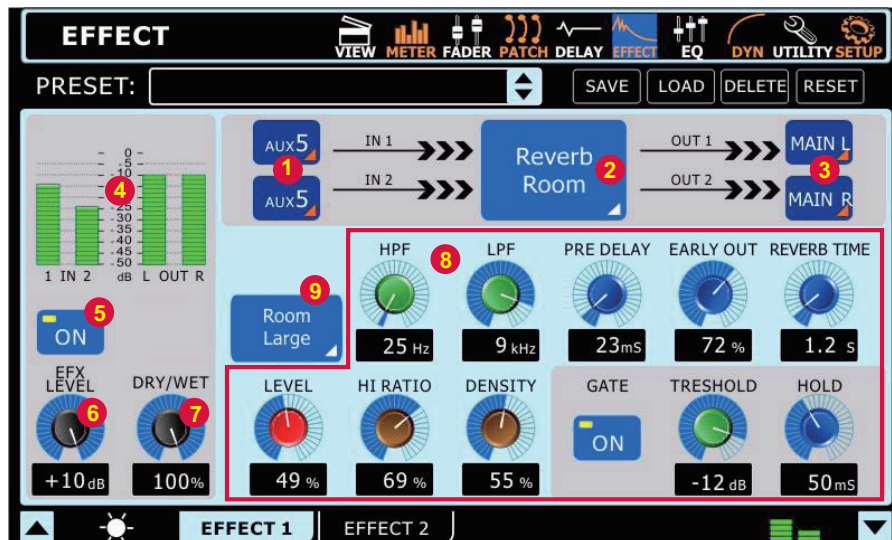

6.1 Selección de Entrada

Aquí los usuarios pueden seleccionar cuál de los dieciséis canales de entrada u ocho mezclas AUX desean aplicar el efecto digital. Se puede seleccionar dos entradas en total para efectos estéreo. Los usuarios también pueden seleccionar EFX1_1, EFX1_2, EFX2_1 o EFX2_2. Estos son, básicamente, las señales ya procesadas desde los procesadores de efecto digital. Por ejemplo, EFX1_1 es el primer canal de efecto desde primer procesador de efecto; EFX1_2 es el segundo canal de este mismo procesador. Esto permite que la señal sea procesada varias veces (por el mismo o diferentes efectos). Naturalmente la salida para el canal que usted está seleccionando actualmente la fuente NO PUEDE ser seleccionado, esto causará loop interminable.

6.2 Tipo de Efecto

Hay al menos 8 efectos incorporados para seleccionar. Los tipos de efecto disponibles en EFECTO 1son: Reverberación Room, Reverberación Hall, Reverberación de metálica, tap de retraso, efecto flanger ,Reverberación Plate, Ping Pong Delay, Flanger, Chorus, Echo, Auto Pan, Tremolo, Vibrato y Phaser. En EFECTO 2, los usuarios pueden seleccionar los siguientes efectos: Ping Pong Delay, Flanger, Chorus, Echo, Auto Pan, Tremolo, Vibrato y Phaser.

6.3 Selección de Destino

Los usuarios pueden seleccionar dónde enviar la señal de efecto estéreo una vez procesado. La señal de efecto puede ser enviado a la mezcla estéreo Principal o a través de las Multi-salidas (MULTI-output). Tengan en nota que la destinación de una salida está seleccionada para la señal EFX. Un botón apagar/encender "on/off" EFX aparecerá en la pantalla de esta mezcla en particular.

6.4 Medidores de Nivel

Estos medidores de nivel muestran los niveles de la señal de salida estéreo y entrada de procesador de efecto digital de SUMMIT. Ajustando el nivel de control de la entrada de la señal EFX puede ajustar con efectividad la señal del audio entrante, y el control de nivel del EFX (6,6) entrará y tendrá como consecuencia la aumentación de control sobre el efecto seleccionado que podrá ayudar a ajustar estos niveles como sea necesario.

6.5 Botón de Encendido/Apagado

Este botón encenderá y apagará el procesador de efecto. Cuando se pone a "Off" (Apagado), el procesador de efecto es desviado.

6.6 Control de Nivel EFX

Este control ajusta el nivel de la salida final de Procesador de Efecto actualmente seleccionado.

6.7 Control de Dry/Wet

Ofrecido en cada efecto, el control de dry/wet ajusta la saturación de efecto de la fuente de entrada elegida.

6.8 Parámetros

Cada uno de los efectos integrados tiene una cantidad de parámetros que puede ser ajustado por el usuario para refinar mejor su sonido. Estos parámetros pueden ser ajustados por los usuarios utilizando cualquiera de los controles giratorios en la pantalla (se ajusta utilizando jog wheel). El número de parámetros disponible para cada efecto depende del efecto en si. Para la lista de los Parámetros y sus rangos, por favor vea la tabla de efectos digitales. Los efectos de reverberación en el EFX 1 disponen un tabla de función con opciones de retención de control y una "limitación de nivel" estarán disponibles. Cuando el efecto de tap retraso es seleccionado, uno botón tap aparecera en la pantalla y el usuario pobra usarlo para ajustar el tiempo de tap delay. Los usuarios también optar en usar el botón de enter para ajustar su tiempo de tap retraso.

6.9 Selección de Reverberación (Efecto 1 solamente)

Cuando uno de los tres efectos de reverberación es seleccionado, este menú permitirá a los usuarios seleccionar entre 8 efectos de reverberación más refinados. Por ejemplo, si Reverberación Hall es seleccionado, los usuarios puede elegir de Hall Large, Hall Medium, Hall Small, Hall Concert, Hall Dark, Hall Wonder, Hall Jazz y Hall Vocal, cada uno con su propio único spin en Hall Reverberación y con sus propios únicos parámetros. Mas detalles en los efectos de reverberación pueden ser encontrados en la pantalla de efecto digital.

7. Ecuador

La SUMMIT ofrece un ecualizador paramétrico de 4-bandas en cada canal de entrada, salidas Multi 1 a 8 y Mezcla Principal. Todos los parámetros se ajustan utilizando los codificadores de datos o la pantalla táctil. Los usuarios pueden seleccionar un realce o recorte de hasta 18 dB en frecuencias entre 20Hz y 20kHz. La Q de estas señales también pueden ser ajustado para dar una banda más ancha o más estrecha, como sea necesario.

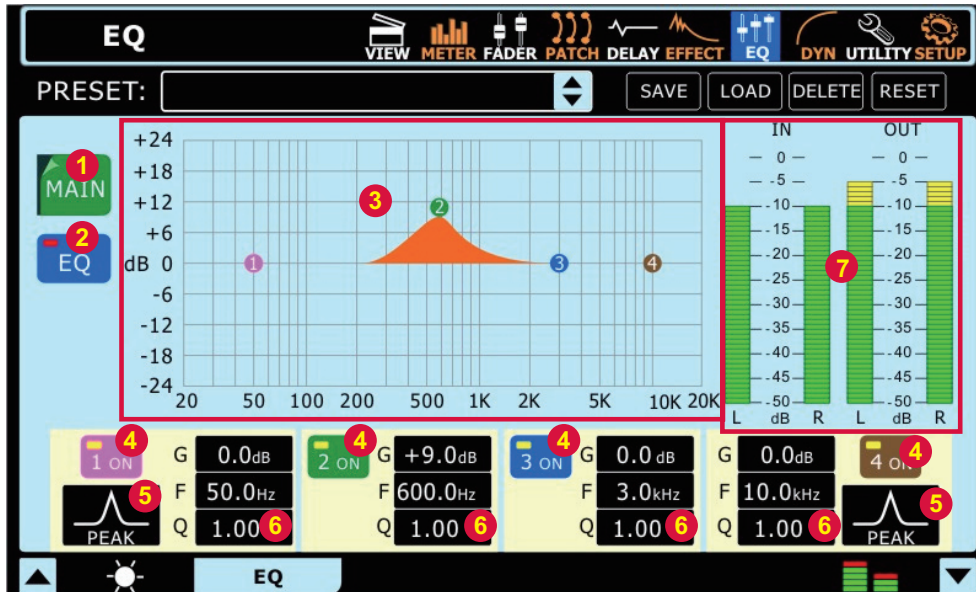

7.1 Fuente de Señal

Aquí los usuarios pueden seleccionar qué EQ de canal setear [configurar?]. Un ecualizador puede ser aplicado a cualquiera de los canales de entrada, cualquier Multi salidas y mezcla principal.

7.2 Botón de Encendido/Apagado de EQ

Este botón puede encender y apagar el Ecuador para el canal seleccionado actualmente.

7.3 Grilla/Curva de EQ

Aquí los usuarios pueden ver la curva de EQ. Los pequeños círculos que aparecen en el gráfico representan una de las cuatro bandas y, puede ayudar a ajustar la frecuencia y las propiedades de aumento/corte de esa banda particular. La pantalla táctil puede ser utilizada para ayudar a ajustar las bandas.

7.4 Encendido y Apagado de Banda de EQ

Utilice estos botones para encender y apagar las bandas de EQ correspondiente. Mientras no se nombra específicamente, estas bandas pueden ser interpretadas como bandas de frecuencia baja, medio-baja, medio-alta y alta en su EQ de 4-bandas.

7.5 Tipo de EQ

Para la primera y la cuarta banda en EQ, los usuarios pueden seleccionar el tipo de curva utilizado para el EQ.

Banda 1: Banda de EQ, Filtro Shelf Bajo, Filtro de Paso Alto

Banda 4: Banda de EQ, Filtro Shelf Alto, Filtro de Paso Bajo

Los filtros de Paso Bajo/Alto cortarán las frecuencias sobre y debajo de las frecuencias seleccionadas en 18 dB por octava. Los filtros de Shelf Alto y Bajo actúan de forma similar, pero cortan las frecuencias debajo de la frecuencia seleccionada por el nivel de preset determinado por el usuario. Los usuarios pueden seleccionar en este campo y presionar el botón ENTER de la Mezcladora Digital S16 para moverse entre tres modos operativos de bandas.

7.6 Parámetros de EQ

El EQ ofrece a los usuarios la capacidad de ver o editar varios parámetros/propiedades de sus bandas de EQ, incluyendo la Ganancia, la frecuencia y Q de la frecuencia de EQ. La siguiente tabla de parámetro presenta los detalles sobre el rango disponible de cada parámetro para los usuarios.

Parámetro	1 (Bajo)	2 (Medio-Bajo)	3 (Medio-alto)	4 (Alto)
Ganancia		-18 dB a +18 dB		
Frecuencia		20 Hz a 20 kHz		
Q	10 a 0.1, HPF, L Shelf	10 a 0.1		10 a 0.1, LPF, H Shelf

7.7 Medidores de Nivel de Entrada/Salida de EQ

Estos medidores de nivel da representaciones visuales de los niveles que entran y salen de ecualizador.

8. Dynamics (Dinámicos)

La SUMMIT ofrece un compuerta de ruido, un expansor y un limitador para cada canal de multi entre 1 y 8 de la mezcla principal. "dynamics" no está limitada por la fuente DSP, y pueden estar configuradas como pre- o post- delay (retardo) para cada canal. Todos los parámetros "built in dynamics" pueden estar ajustados por la pantalla táctil y controles a bordo.

Una **Compuerta** de ruido es un proceso dinámico que apaga o atenúa significativamente la señal de audio que pasa cuando el nivel de la señal cae debajo de umbral ajustable por el usuario. Un **Expansor** ayuda a hacer inaudible el ruido de fondo problemático (como el zumbido) reduciendo las señales con amplitudes bajas. Un **Compresor** reduce las señales sobre un umbral definido por el usuario por una cantidad/índice definido por el usuario. Los **Limitadores** funcionan como los Compresores, con un índice seteado permanentemente a infinito-1.

Para eludir el procesador de la dinámica actual simplemente pulse el botón on/off (apagar/ encender) o presione los botones "GATE", "EXP", "COMP" y el "LIM" para alternar los procesos individuales on y off.

Cada uno de los páginas/tabs en el menú Dynamics (Dinámicos) es esencialmente el mismo, proviendo atributos similares para los procesos individuales.

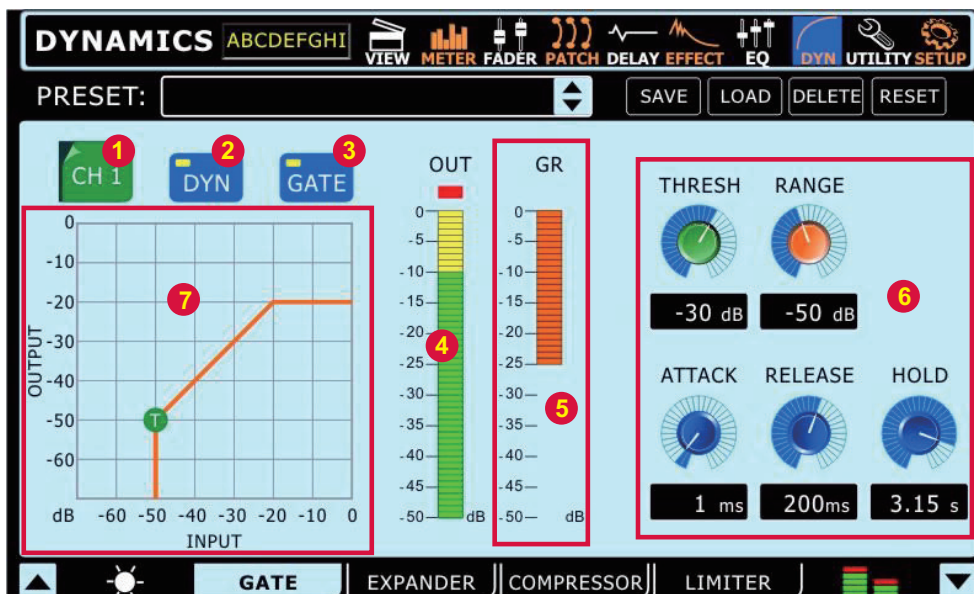

8.1 Selección de Canal

Utilice este botón y el menú subsecuente para seleccionar el canal que usted desea aplicar el efecto dinámico. Los usuarios pueden seleccionar cualquiera de los canales de entrada, cualquier multi salidas y mezcla estéreo principal.

8.2 Encendido/Apagado de Procesador Dinámico

Utilice este botón para encender y apagar el procesador dinámico para el canal seleccionado actualmente.

8.3 Encendido/Apagado de Compuerta/Expansor/Compresor/Limitador

Este botón enciende y apaga la vista actual de proceso dinámico.

8.4 Medidor de Nivel de Salida

Este medidor da el nivel de salida final de los efectos dinámicos para el canal seleccionado actualmente.

8.5 Medidor de Reducción de Ganancia

Este medidor muestra la cantidad de reducción de ganancia que se aplica al proceso dinámico actualmente seleccionado. Se trata esencialmente de la disminución de la ganancia aplicada cuando la señal cruza el umbral establecido del proceso dinámico.

8.6 Parámetros

Cada uno de los procesos dinámicos tiene sus propios parámetros definidos por el usuario. Por favor consulte la tabla de abajo para los detalles de cada parámetro.

Parámetro	Qué hace
Ratio	Ajusta el índice de la entrada de compresor o expansor a señal de salida
Thresh	Ajusta el umbral de efecto de compuerta, compresor y expansor
Attack	Ajusta el tiempo que tarda para que el efecto aporte después de que la señal alcance sobre el umbral seteado
Release	Ajusta el tiempo que toma para que el efecto desactive después de que la señal cae por debajo de umbral seteado
Output Gain	Incrementa la señal de la salida final de compresor
Range	En la función de compuerta, el parámetro rango permite a los usuarios seleccionar el nivel (en decibeles) que la señal atenuará

8.7 Cuadro Dinámico

Este gráfico da una representación visual de la función de procesador dinámico. Los procesos activos actualmente serán indicados en naranja, mientras que el proceso que usted está ajustando es indicado en azul. Los usuarios pueden ajustar el umbral e índice de las funciones utilizando los iconos apropiados en la pantalla.

9. Utility (Utilidad)

9.1 Generator (Generador)

Por el generador de Señal, los usuarios pueden enviar una onda Seno (100Hz, 1kHz o 10kHz) o una señal de ruido rosa a cualquiera de las mezclas AUX o Grupo, así como la mezcla principal, si es necesario. El botón On/Off permite a los usuarios encender y apagar el generador de señal, y el control de nivel que lo acompaña (control giratorio virtual) permitirá el ajuste de nivel de la señal.

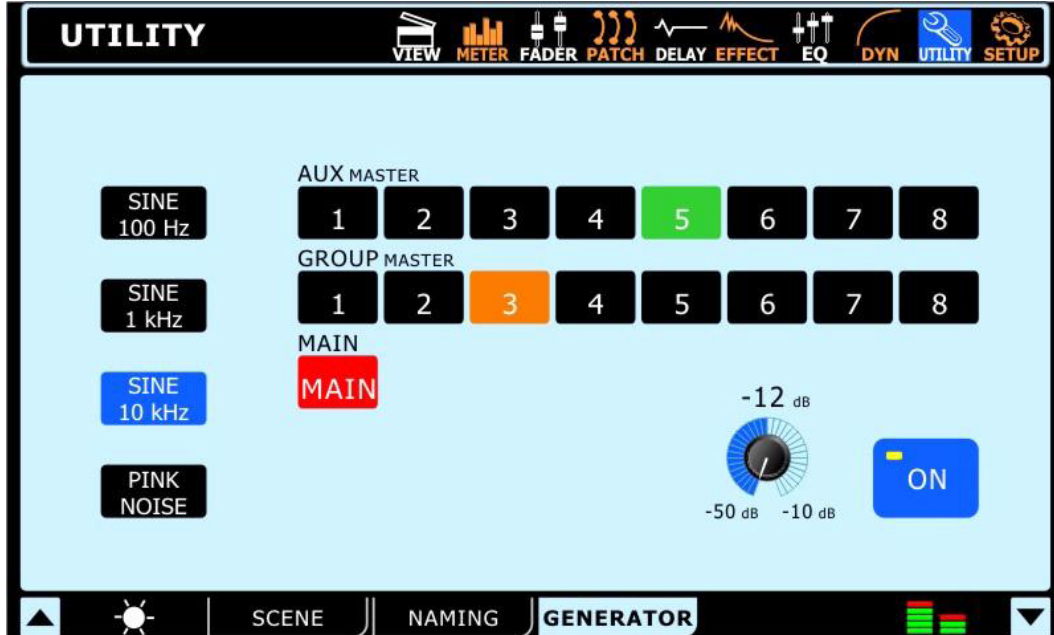

9.2 Scene (Escena)

En el menú de escena, los usuarios pueden seleccionar qué canales desean almacenar las configuraciones actuales. Seleccione uno o más canales de entrada, canales AUX, canales Grupo o mezcla Main disponibles y seleccione Guardar. Los usuarios también pueden seleccionar y deseleccionar todos los canales con los botones incluidos.

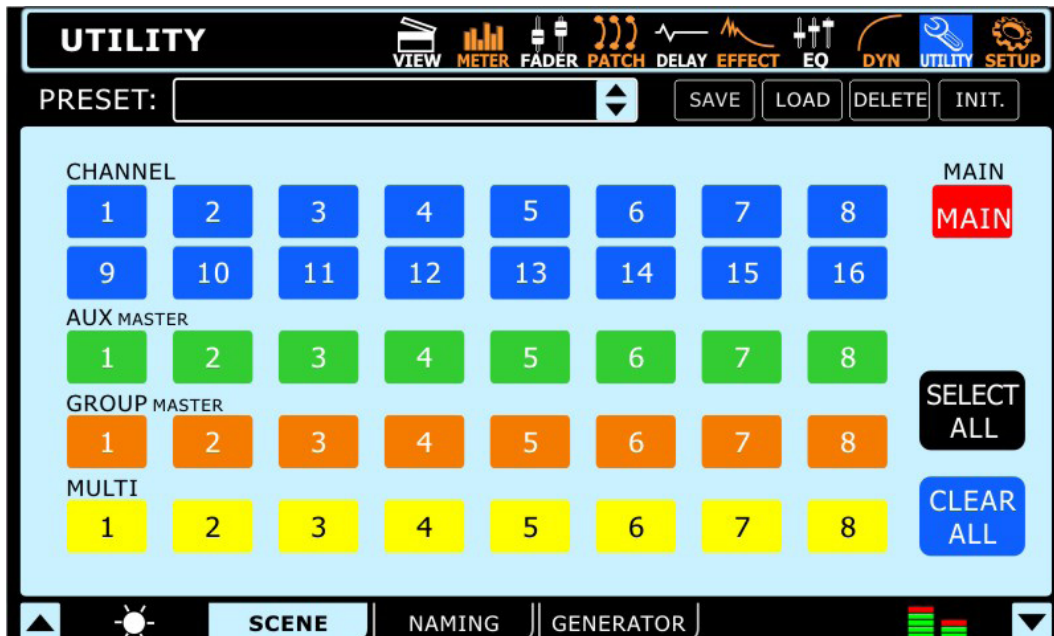

9.3 Naming (Nombramiento)

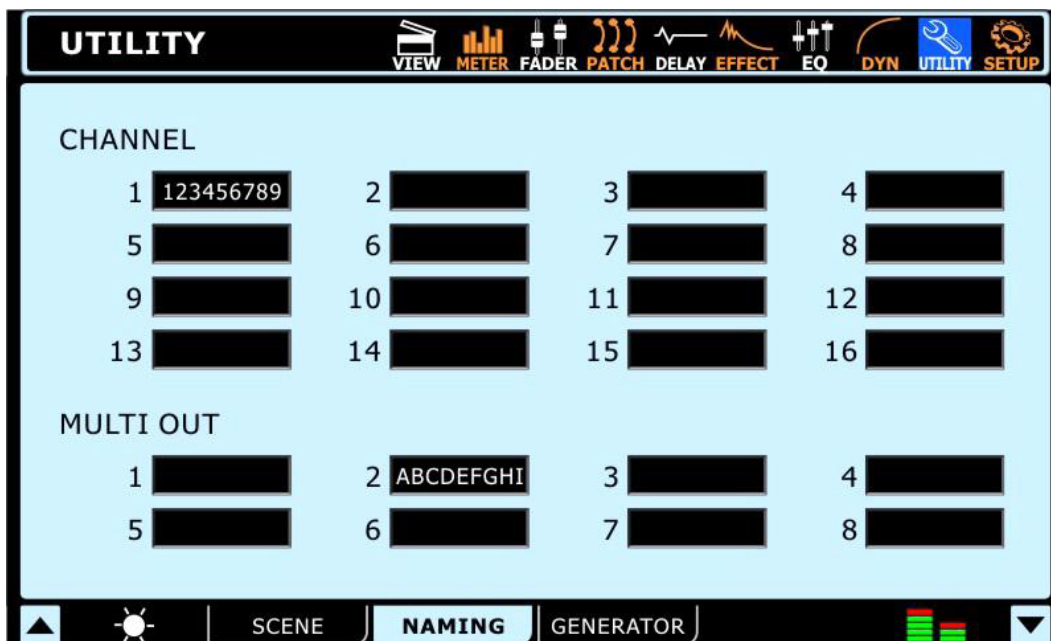

Esta función permitirá a los usuarios asignar los nombres a cada canales de entrada y multi salidas. Los nombres pueden ser hasta 9 caracteres con letras, números, paréntesis, guiones y guiones bajos. Simplemente haga click en la ventana de display de canal apropiado para traer el teclado digital. Los usuarios pueden usar esto para ingresar un nombre para el canal. Esto puede ser cualquier cosa, desde el nombre de instrumento/fuente de entrada, hasta el nombre de la persona que toca el instrumento. Para las Multi Salidas, los usuarios pueden ingresar simplemente el destino de la señal. (El nombre de un artista interprete o el ejecutante del control de la señal, de la grabación del numero de modelo del dispositivo, y así sucesivamente)

10. Setup (Configuración)

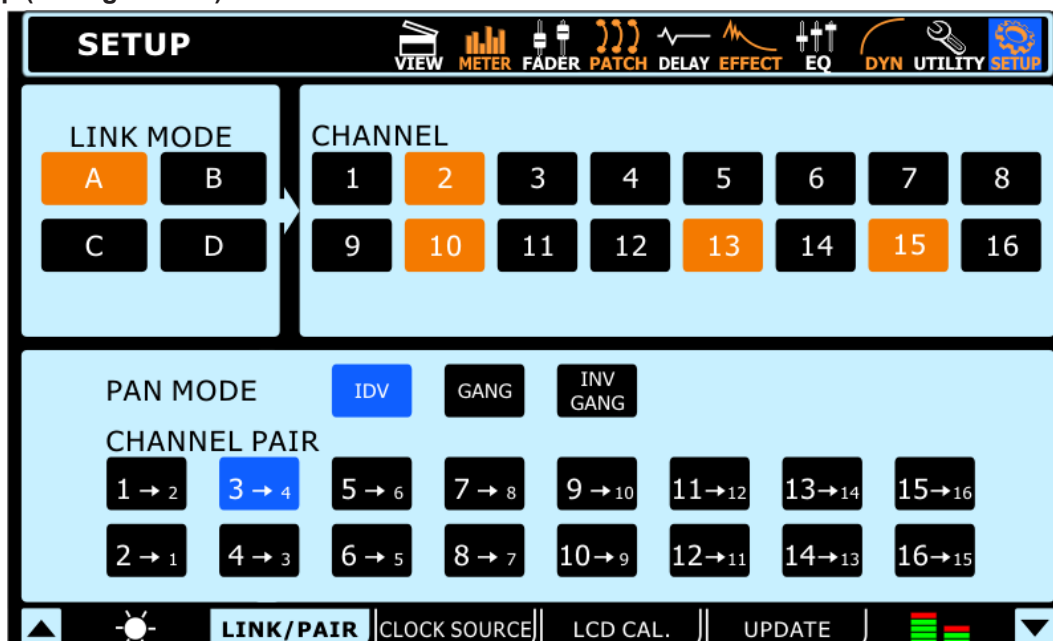

10.1 Link/Pair

10.1.1 Link Mode (Modo Link)

Los usuarios pueden hacer link a los controles de nivel de cualquiera de los canales de entrada juntos utilizando la función de Link Mode. Los usuarios pueden ligar hasta 4 grupos de canales juntos y cada grupo codificado por color. Los grupos de link están etiquetados por A, B, C y D y coloreados con naranja, verde, violeta y marrón, respectivamente. Si los usuarios ligan los canales juntos, ajustando un fader dentro de grupo link permitirá a los usuarios a controlar todos los otros, mientras mantiene sus diferencias relativas de nivel.

10.1.2. Modo Pan

Los usuarios pueden seleccionar modo de paneo diferente para canales pares. Pueden seleccionar de: IDV, GANG y INV GANG. IDV significa "Individual" y permite que los usuarios puedan ajustar el paneo de cada canal independiente de los otros canales, sin preocuparse de la configuración de "par". GANG le permitirá que los usuarios ajusten el paneo de dos canales simultáneamente cuando estén en par juntos. INV GANG significa Inverso gang y permite el panneo de dos canales para ser ajustados simultáneamente, sin embarbo en direcciones contrarias. (fantásticas para entradas de estéreo).

10.2 Clock Source (Fuente Clock)

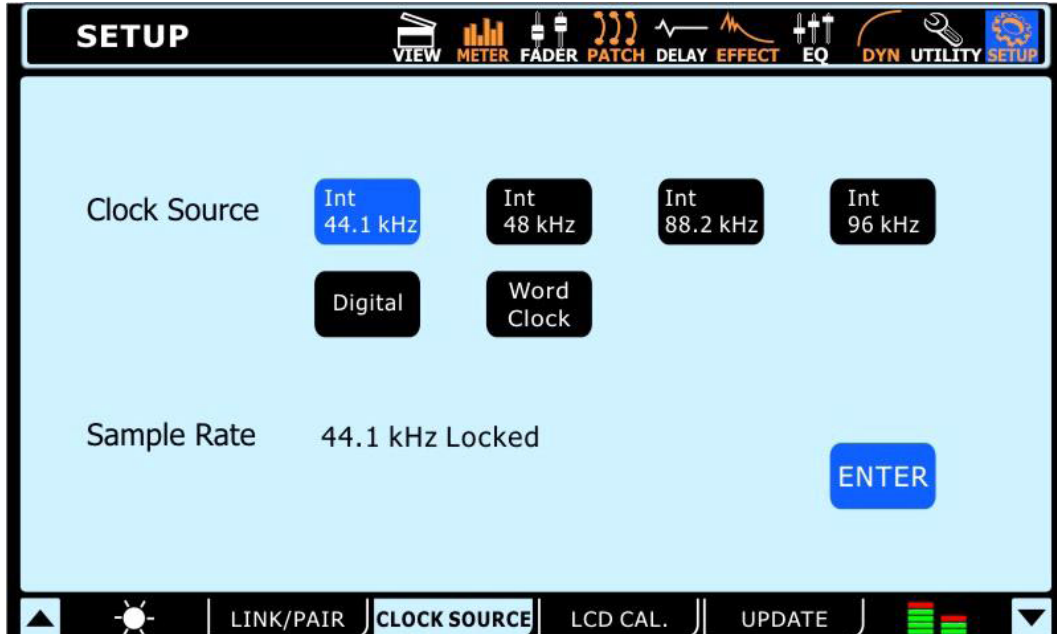

En el tab de Clock Source de menú de Utilidad, los usuarios pueden seleccionar la fuente de clock de entrada y salida de AES/EBU. La fuente de clock puede ser seleccionada desde Interno (con índice de muestreo de 44.1 kHz, 48 kHz, 88.2 kHz y 96 kHz), el dispositivo digital o entrada/salida de Word Clock.

El Índice de Muestreo seleccionado – o seteado por el dispositivo externo – está exhibido en la parte inferior de este menú.

El botón Enter debe ser pulsado para confirmar los nuevos seteos de la Fuente de Clock.

10.3 Calibración de LCD

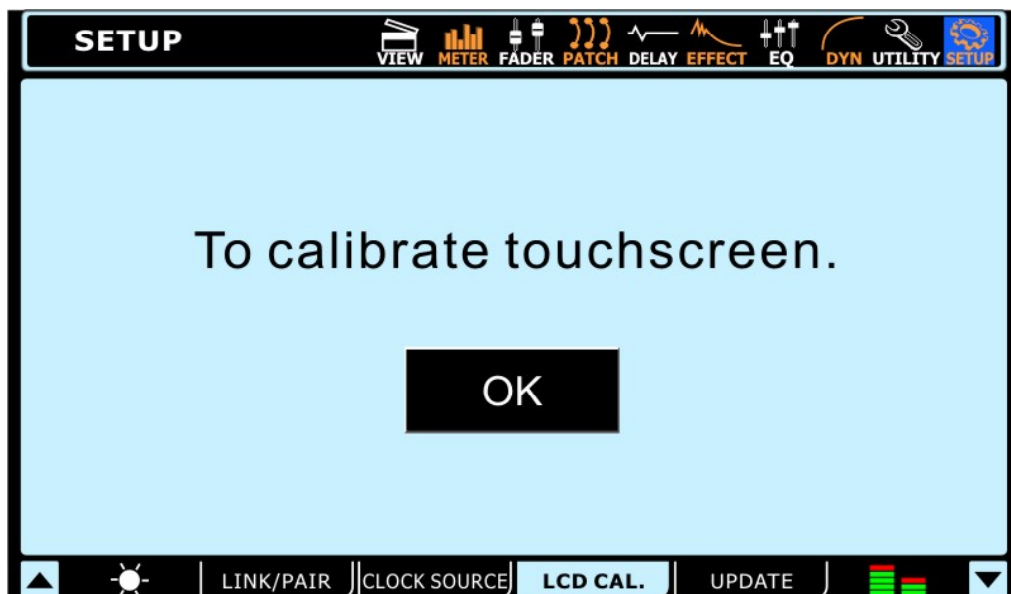

Seleccione este tab para calibrar la pantalla táctil a color de SUMMIT. Cuando se selecciona el tab de la Calibración de LCD, los puntos de mira aparecerán en la pantalla y los usuarios deben seleccionar estos uno por uno para calibrar la pantalla táctil. Si la pantalla no se puede calibrar por alguna razón y, el menú apropiado no puede ser seleccionado, los usuarios deben usar los controles incorporados de SUMMIT para navegar el GUI y traer la función de Calibración de LDC. Si calibrar la pantalla se convierte en una necesidad los usuarios pueden utilizar la tecla "tab" y después las teclas de dirección en el SUMMIT para permitir el acceso al punto de mira.

10.4 update (actualización)



La función de actualización permite a los usuarios actualizar el firmware del Summit de la última versión. Esto se realiza insertando una tarjeta SD que contiene la última actualización del firmware en la ranura de la tarjeta SD en la parte trasera del mixer, y a continuación seleccionando la ficha de actualización. Asegúrese de revisar la versión actual antes de actualizar a evitar la actualización de una versión caducada de firmware.

ADVERTENCIA: No apague la Summit durante el proceso de actualización del firmware. Si lo hace, hará la unidad prácticamente inútil, a menos que se realice una restauración del sistema.

Restaurar sistema (system restore)

En el caso que le sea imposible activar la Mezcladora Digital S16 debido a cuestiones de corrupción de uno o más del DSPs, hay una manera simple de solucionarlo y volverlo a poner el marcha.

1. Primero, visite www.phonci.com para descargar el software de restauración del sistema.
2. Extraiga el archivo y guardelo en archivo PHONIC.Summit.driv de una tarjeta SD limpia.
3. Renombra el folder del archivo a PHONIC.Summit (el nombre es de caso sensitivo), sin extensión del archivo. Asegúrese de que la tarjeta esté limpia, es importante que el software de restauración es el único archivo en la tarjeta.
4. Coloque la tarjeta SD dentro del lector de la tarjeta SD de la mezcladora y encienda el sistema. Esto actualizará los drivers abordo.
5. Cuando usted vea que el logo rojo de PHONIC, favor espere 5 minutos antes de apagar la mezcladora.
- 6- Luego, uste necesitará repetir este proceso nuevamente, copiando el PHONIC.Summit.driv a la tarjeta SD y re-nombrarla a PHONIC.Summit (otra vez, caso sensitivo).
7. Coloque la tarjeta SD dentro del lector de la tarjeta SD de la mezcladora y encienda el sistema. Esto actualizará los drivers abordo.
8. Posteriormente de que la restauración esté completada, vaya a Utilidades > Scene tab y reinicie la mezcladora con presionar el botón INI.

Cómo puedo...

... ¿Conectar un instrumento o micrófono?

Los usuarios pueden utilizar el conector XLR o entradas 1/4" en la parte frontal del Mixer para conectar sus dispositivos. Para ello, utilice un cable XLR apropiado o un cable (balanceado) 1/4" TRS. Micrófonos suelen estar conectados a través de conectores XLR, mientras que instrumentos como guitarras se pueden conectar a través de 1/4". Si conecta dispositivos de baja impedancia como una guitarra a la SUMMIT asegúrese de que pulsa el botón PAD para atenuar la señal. Si usted está usando un micrófono que requiere alimentación fantasma, asegúrese de encender el interruptor apropiado de alimentación fantasma "phantom", que se encuentra en la parte posterior. Recuerde que la alimentación fantasma es agrupadae, la activación de uno de estos grupos añadirá la alimentación fantasma a todas las entradas del XLR en los canales correspondientes.

... ¿Como establecer los niveles de los canales?

Con medidores de nivel en todas y cada canal de entrada, el establecimiento de los niveles es un juego de niños. Vaya al menú Ver (view) y ponga sus propiedades en el canal. Es posible que desee ajustar el medidor de entrada "INPUT" para solamente tener una mejor idea de los niveles de entrada. Producir una señal a través de este canal (para obtener mejores resultados, tocando el instrumento o cantando / hablando en el micrófono en el nivel normal) y comprobar los niveles de entrada. Para mejor resultados, ajuste el control de ganancia (y presione el botón de PAD, si es necesario) para que el medidor de nivel se encuentre debajo de la marca -10dB, en ocasiones llegando hasta cerca de -5 dB. Es mejor que la señal no vaya mucho mas alto que eso.

... ¿Enviar un canal para mi mezcla principal?

Después de establecer sus niveles, debería ser tan simple como pulsar los botones "ON" y "TO MAIN".

... ¿Ajustar los controles en pantalla?

Bueno, la selección de un menú y encender el canal y apagarlo es bastante fácil - pero ¿qué pasa con estos controles rotativos? Para ajustar estos solo tiene que seleccionar los que aparecen en pantalla (como si se tratara de on/off), y luego utilizar la rueda de desplazamiento de la Summit para ajustar el valor. Como lo esperarías, el movimiento hacia la derecha aumentará el valor, mientras que en sentido contrario disminuirá el valor. Los faders de la pantalla se ajustan de la misma manera.

... ¿Monitor de una señal?

Hay varias maneras de monitorear una señal usando la Summit. La forma más fácil es, por supuesto, pulsando el botón SOLO en la pantalla del canal View. Esto inmediatamente enviara la señal al Control Room y a los auriculares MIX. Sin embargo, un Solo normal cortara la señal enviada a su mezcla principal. Si usted no desea que lo haga, ir a la sección de Sala de Control de menú View y establecer el solo a "SOLO SAFE".

... ¿Añadir un retardo a mi guitarra?

Una vez más, el retardo está disponible en la pantalla de cada canal "View screen" (aunque también tiene su menú independiente). Los usuarios pueden convertir la Retardo "delayon" aquí, a continuación, ajustar el tiempo de retardo, la mezcla y el nivel de retroalimentación.

... ¿Añadir un dispositivo estéreo?

Usted Puede haber notado todos las entradas de la SUMMIT son aparentemente mono. Sin embargo, esto no significa que la unidad no posee entradas estéreo no flexibles! En primer lugar, recoger elegir 2 canales de entrada QUE DESEA conectar a la entrada estéreo. Estos deben ser números de canal impar y los canales pares [vienen directamente después]. Es aconsejable que los números de canal impar sean utilizados en la entrada izquierda y los pares en el lado el derecho. Introduzca el menú del sistema y vaya al ficha Link/Pair. Aquí SE PUEDE vincular las propiedades de sus dos canales mono. Canales y Parámetros emparejados son: Seleccionar, On / Off, Panorámica, Ecualizador, dinámica, y efectos AUX Música On / Off. A continuación, Puede entrar en los menús de sus canales de 'Ver y sus respectivas señales Pan aportes a la izquierda y la derecha, según sea Necesario. Panning También puede ser logrado Dentro del menú de Faders. "Panning" las Señales de Entrada a sus respectivos destinos ha usted logrado que dos canales Estereo sean emparejado en una.

... ¿Añadir un efecto?

La adición de efectos se ha hecho extremadamente sencillo con el menú Efectos (effects menu). Hay dos procesadores de efectos en total, cada una de ellas es independiente de la otra. Para añadir un efecto a cualquier señal de entrada, basta con ir al menú Effects y seleccionar el canal de entrada deseado como entrada de su EFX.

... ¿Configurar correctamente mi EFX, compresor, limitador, puerta, expansor y mas?

Es difícil sugerir una configuración particular para sus diferentes funciones - cada uno tiene diferentes gustos, y necesidades diferentes - no se han incluido una serie de valores preestablecidos para cada función que puede intentar. En el menú Efectos o en los diversos menús dinámicos de procesador, la barra de encabezamiento en la parte superior de la pantalla ofrecerá una ventana de selección predefinida. Pruebe una de estas configuración a ver si le gusta alguna. Si no, juegue un poco con los parámetros disponibles para ver si puede encontrar un parámetro que le conviene.

... ¿Recibir mi señal de la computadora?

Cada vez que su ordenador está conectado a través de la interfaz USB y FireWire (que es opcional, hay que recordarlo), las señales de los canales de entrada de su SUMMIT se envían automáticamente a la computadora para la grabación. Sólo tiene que seleccionar el controlador ASIO de su SUMMIT y el dispositivo audio en el software, configurar sus pistas y todo debería estar listo. En Cubase, tendrás que presionar F4 para asignar los canales de entrada a los buses y luego asignar estos buses a las pistas de su proyecto. Este proceso puede variar en otros programas.

... ¿Obtener que mi software DAW de vuelta a mi señal ?

Pero, ¿cómo se obtiene una señal de vuelta a su computadora? Eso es fácil: además de las 16 entradas que se pueden seleccionar, también hay 16 salidas. Puede asignar cualquiera de estas salidas a las pistas, a la computadora o que sean en modo "playback" en el software mismo. Cada uno de estos productos corresponde con un canal de entrada de la Summit.

Para activar la señal de retorno desde el ordenador, sólo tienes que pulsar el botón con logotipo FireWire o USB en el menú "Viewmenu" correspondiente. Por ejemplo, si asigna una de sus pistas a la salida 4, entré en las propiedades de CH4 de la Summit (en el menú Ver) y pulse el botón FireWire USB, la señal de entrada será cortada y sustituida por la señal de retorno.

Consejo: Con el punto anterior en cuenta, si desea reproducir su señal original a través de los altavoces principales, pero recibiendo la señal de retorno (de su software DAW) vuelva al monitoring, donde tendrá que asignar el tema en su DAW a un diferente canal de salida (preferentemente no utilizado). Luego vaya a las propiedades de este canal, active la señal de retorno y podrá supervisar desde allí.

... ¿Conectar un amplificador a la Summit?

La manera más fácil de usar la Summit en directo es conectar las salidas principales XLR en la parte trasera de la Summit a la entrada de un amplificador, o a la entrada de un par de altavoces activos. Para un sistema de sonido envolvente, también es posible que quiera utilizar salidas múltiples 1/4". Puede asignar cualquiera de sus AUX o Grupo de mezclas a las salidas múltiples, así que hacer una submezcla de los altavoces traseros debería ser un juego de niños.

... ¿"Solo" sin cortar la mezcla principal?

Cuando normalmente "solo" una señal, el canal que envía la señal a la mezcla principal está cortado y se redirige a mezclar de la Sala de Control Para evitar esto, es necesario establecer este canal en SOLO SAFE. Esto se hace entrando en el menú Ver (view menu), luego entre en la ficha Control Room. Aquí usted puede presionar el botón SOLO SAFE y luego seleccionar el/los canal (s) que desea establecer como solos de seguro. Cuando SOLO SAFE está activo en un canal, la palabra SAFE aparecerá en el botón Solo.

FireWire + USB Tarjeta de Expansión (Opcional)

Guía de instalación del software

Windows

Es importante seguir el procedimiento de instalación correcta para asegurar la instalación de programas con éxito. El siguiente método es para los usuarios de Windows.

1. Inicie la instalación del controlador (setup.exe). Tenga en cuenta que los controladores USB y FireWire son independientes y se tendrá que instalar el controlador adecuado en función de la conexión que desea utilizar.
2. Conecte el dispositivo al ordenador sólo cuando el instalador se lo diga. Si intenta conectar el dispositivo antes de que el instalador se ejecute, el instalador de Windows puede instalar los controladores con el estándar de Windows - lo que naturalmente hará que no puedan funcionar.

Una vez que el controlador de dispositivo ha sido correctamente instalado, debería ser capaz de desconectar y reconectar la misma unidad una y otra vez ya que estará reconocido por el Panel de control de Phonic.

Es importante señalar que para el soporte de multi-dispositivo deben reiniciar el instalador del controlador para cada nuevo producto que desee conectar a su ordenador, incluso si se trata de un producto idéntico (por ejemplo, un mezclador de 2ª cumbre). Esto es porque el instalador agregará las entradas del registro que contiene el GUID del dispositivo - [en resumen], su número de identificación.

Mac OSX

Los usuarios de Mac que están usando GarageBand o Logic Pro sólo tendrán que conectarse a la Summit y su Mac a través de FireWire o USB y la unidad será reconocida automáticamente. Si usa otros programas, como Cubase, los usuarios tendrán que crear un dispositivo agregado y hacer pleno uso de la unidad. Este proceso es analizado en la sección de la conexión en cadena justo abajo (Daisy Chaining).

La conexión en cadena (Daisy Chaining)

FireWire es un "bus" estilo "autobús", que conecta todos los dispositivos conectándolos en cadena en una gran red. Los productos se distinguen por su GUID. Los dispositivos con sólo un puerto FireWire sólo puede ser llamado "hojas" (el autobús termina en el extremo de la cadena).

Para el puerto FireWire del Mac, no hay ninguna restricción en la medida de la conexión en de la cadena de los dispositivos FireWire. Por ejemplo, cuando una conexión de 2 mezcladoras Summit están puestas a un Mac, estas pueden ser controladas por medio de un controlador agregado.

Cómo agregar dos (o más) dispositivos:

1. Abrir "Configuración de Audio MIDI"
2. Seleccione en la barra de menú de "Audio" → "Abrir Editor de dispositivo agregado"
3. Añadir un dispositivo agregado nuevo con "+" y nombrarlo.
4. Seleccione los dispositivos
5. Seleccione "Listo"
6. A continuación, puede seleccionar el dispositivo agregado en la instalación de Audio MIDI

Si no lo encontráis una descripción detallada le espera en el sitio web de Apple: <http://www.apple.com/ca/pro/techniques/aggregateaudio/>

Para Windows, sólo tiene que asegurarse de que usted ha instalado el controlador de dispositivo **una vez** para **cada Unidad** de la Summit que se utilizará en el equipo. Después la instalación, debe ser capaz de conectar las dos unidades en una conexión en cadena y que sean reconocidas por el Panel de Control de Phonic.

Después de haber conectado varias unidades a su computadora, usted necesita crear su configuración de sincronización adecuada. Una unidad tiene que ser un dispositivo maestro, y todo lo demás debe ser un esclavo/seguidor de este.

- Establezca la "fuente del reloj" con la del SUMMIT (no establezca la fuente del reloj con la del ordenador utilizado).
- Pongan la Otra SUMMIT en syncro a "SYT"

Tenga en cuenta que la conexión en cadena no es posible a través de USB, ya que no es un bus real - más bien una conexión de punto-a-punto.

FireWire / USB Compatibilidad

Microsoft Windows XP, Vista y 7, también son soportados por el uso del controlador ASIO. Microsoft también ha mejorado la pila de audio de Windows 7 para apoyar el S800, por tanto, los usuarios de Windows 7 con la interfaz S800 siempre serán capaces de ejecutar su Summit en este sistema en la condición esté tenga las últimas actualizaciones y revisiones.

La tarjeta de expansión FireWire + USB 2.0 también es compatible con Mac OSX 10.6.2 Core Audio. Por favor, asegúrese que todas las actualizaciones disponibles de Apple se han instalado para garantizar un funcionamiento impecable. Asimismo, si usa un conector FireWire S800, asegúrese de usar un adaptador S400 apropiado.

Solución de problemas

El LCD necesita calibración

- Cuando la ficha LCD de calibración este seleccionada, líneas de mira aparecerán en la pantalla y los usuarios deben seleccionar estas una por una para calibrar la pantalla táctil. Si la pantalla no se calibra, por cualquier razón que sea, y el menú correspondiente no se puede seleccionar en la pantalla, los usuarios deben utilizar a bordo de la Summit de los controles de dirección para navegar por la interfaz gráfica y activar la función LCD de calibración.

Las actualización de firmware y la verificación de la versión actual

- Siempre es importante eliminar el antiguo firmware de la tarjeta SD y comprobar la versión del firmware antes de actualizar la unidad. Las actualizaciones del Firmware se realizan mediante la inserción de una tarjeta SD y seleccionando la opción adecuada de actualización del firmware en el menú de configuración de la interfaz gráfica del usuario. (→ p.28)

No puedo ver la pantalla correctamente

- Usted puede ajustar el brillo de la LCD (→ p.11)
- Mueva la unidad del contacto de la luz solar directa

El Summit no se enciende

- ¿Está la fuente de alimentación conectada al Summit? ¿Y el otro lado del enchufe AC Está conectado a una fuente de alimentación?
- ¿Está la tarjeta de expansión opcional instalada correctamente? (→ p.9)
- Ha realizado una restauración del sistema? (→ p.28)
- Si la Summit sigue sin encenderse, póngase en contacto con su distribuidor más cercano para el servicio de Phonic

No hay ninguna señal de salida

- ¿Está la tarjeta de expansión opcional instalado correctamente? (→ p.9)
- ¿ Está el indicador "ON" en la clave del canal principal encendido?
- ¿ Está una modalidad de salida asignada a un canal de salida? (→ p.17)
- ¿ Está el nivel de la señal de salida del canal demasiado bajo? (→ p.17)

El sonido es demasiado suave

- ¿ Está el GAIN del pre-amplificador del micrófono o el pre-amplificador externo establecido en un nivel de sonido adecuado? (→ p. 6)
- ¿ Está el fader del canal de entrada arriba/levantado ? (→ p.12)
- Por favor, compruebe los ajustes del EQ, ya que puedan haber señales de interferencia (→ p.23)
- Por favor, compruebe que ha ajustado la Dinámica (Dynamics) por las señales de interferencia (→ p.24)
- Utilice la función de medidor (Meter Function) para revisar los niveles de entrada y salida de forma simultánea (→ p.18)

El sonido se distorsiona

- ¿La configuración del Master clock es correcta? (→ p.4, 26)
- ¿el GAIN del pre-amplificador del micrófono o el pre-amplificador externo Está establecido en un nivel de sonido adecuado? (→ p.6)
- ¿ Está El fader de los canales de entrada y salida demasiado alto ?
- Asegúrense que el Fader principal no este demasiado alto
- Compruebe que el nivel del EQ / DYN no este en un nivel extremadamente alto (→ p.23, 24)
- ¿Ha aplicado involuntariamente un efecto digital o de reverberación en uno de los canales? (→ p.22)

Gliches digitales

- ¿El Masterclock Está configurado correctamente? (→ p.26)
- ¿Podría la señal de la entrada digital estar de-sincronizada? (→ p.26)
- ¿Podría el generador de prueba (test generator) estar encendido? (→ p.25)

No se puede guardar en una tarjeta SD externa

- ¿ Está el seguro de la tarjeta SD accionado?
- Asegúrese de que su tarjeta sea una tarjeta SD o SDHC
- ¿Tiene la tarjeta SD tiene suficiente espacio libre para guardar los datos?
- Asegúrese de que la tarjeta este formateado en FAT32 o FAT16 - el NTFS no es compatible.

PRESETS

Preset Dinamico

Gate					
Program	Range	Hold	Threshold	Attack	Release
Default	-40	125mS	-50	6.3mS	400mS
Gate 1	-30	1.6sec	-50	12.5mS	2sec
Gate 2	-40	1.6sec	-50	12.5mS	2sec
Gate 3	-40	2.00Sec	-50	6.3mS	400mS
Expander					
Program	Ratio	Threshold	Attack	Release	
Default	2 : 1	-51	50mSec	400mSec	
Expander 1	1.5:1	-20	3.15mSec	63.0mSec	
Expander 2	1.7:1	-10	4.0mSec	80.0mSec	
Expander 3	2:1	-20	5.0mSec	400mSec	
Compressor					
Program	Ratio	Threshold	Attack	Release	Output Gain
Default	1.5:1	-2	31.5mS	315mSec	1.5
Speech	2:1	-20	5.0mSec	20.0mSec	4
Voice	2:1	-10	4.0mSec	80.0mSec	0
Bass Drum	1.3:1	-20	12.5mSec	63.0mSec	0
Classic	2:1	-20	10.0mSec	100mSec	0
Snare	1.3:1	-20	31.5mSec	315mSec	0
Piano	3:1	-8	12.5mSec	125mSec	1.5
String	2:1	-11	12.5mSec	800mSec	1.5
Guitar	3:1	-9	12.5mSec	250mSec	1.5
Limiter					
Program	Threshold	Attack	Release	Output Gain	
Default	-3	1.6mS	500mS	0	
Limiter	-1	1.6mS	400mS	0	

Preset EQ

EQ	LOW	L-MID	H-MID	HIGH
Default	PEAKING	PEAKING	PEAKING	PEAKING
	0 dB	0 dB	0 dB	0 dB
	87.9	122.1	2066.9	9699.4
	2	2	2	2
Bass Drum 1	PEAKING	PEAKING	PEAKING	H.SHELF
G	+2.5 dB	-2.5 dB	0.0 dB	+2.5 dB
F	100.2	260.2	1002.4	5365.4
Q	2	10	1	—

Bass Drum 2	PEAKING	PEAKING	PEAKING	LPF
G	+3.0 dB	-3.0 dB	+3.0 dB	
F	82.3	399.1	2517.9	13041.1
Q	2	4	2	—
Snare Drum 1	PEAKING	PEAKING	PEAKING	H.SHELF
G	-0.5 dB	0.0 dB	+2.0 dB	+4.0 dB
F	132 Hz	1.00 kHz	3.15 kHz	5.00 kHz
Q	1.5	4.5	0.35	—
Snare Drum 2	L.SHELF	PEAKING	PEAKING	PEAKING
G	+1.0 dB	-3.0 dB	+2.5 dB	+4.0 dB
F	130.4	338.5	2357.5	3990.5
Q	—	10	1	0.35
Tom-tom	PEAKING	PEAKING	PEAKING	PEAKING
G	+1.0 dB	-3.0 dB	+1.0 dB	+1.0 dB
F	213.6	675.5	4551.7	6324.6
Q	1.5	10	1.5	0.35
Cymbal	L.SHELF	PEAKING	PEAKING	H.SHELF
G	-3.0 dB	0.0 dB	0.0 dB	+3.0 dB
F	107.1	426.2	1070.5	13041.1
Q	—	8	1	—
High Hat	L.SHELF	PEAKING	PEAKING	H.SHELF
G	-3.0 dB	-2.5 dB	+1.0 dB	+0.5 dB
F	93.9	426.2	2779	7455.2
Q	—	0.9	1	—
Percussion	L.SHELF	PEAKING	PEAKING	H.SHELF
G	-3.0 dB	0.0 dB	+2.0 dB	0.0 dB
F	100.2	399.1	2779	16966
Q	—	5	0.35	—
E. Bass 1	L.SHELF	PEAKING	PEAKING	H.SHELF
G	-5.5 dB	+4.5 dB	+2.5 dB	0.0 dB
F	35	110.6	2000	3990.5
Q	—	5	5	—
E. Bass 2	PEAKING	PEAKING	PEAKING	H.SHELF
G	+3.0 dB	0.0 dB	+2.5 dB	+0.5 dB
F	110.6	118.2	2000	3990.5
Q	0.35	6	6.5	—
Syn. Bass 1	PEAKING	PEAKING	PEAKING	H.SHELF
G	+2.5 dB	+4.5 dB	0.0 dB	0.0 dB
F	93.9	969.6	3990.5	12619.1
Q	0.35	9	6	—

Syn. Bass 2	PEAKING	PEAKING	PEAKING	H.SHELF
G	+2.5 dB	0.0 dB	+1.5 dB	0.0 dB
F	130.4	181.2	1181.6	12210.8
Q	1.5	8	6	—
Piano 1	L.SHELF	PEAKING	PEAKING	H.SHELF
G	-4.0 dB	0.0 dB	+2.0 dB	+4.0 dB
F	93.9	969.6	3990.5	7455.2
Q	—	8	1	—
Piano 2	PEAKING	PEAKING	PEAKING	H.SHELF
G	+2.0 dB	-4.0 dB	+2.0 dB	+3.0 dB
F	228.1	612	3169.8	5365.4
Q	6	10	1	—
E. G. Clean	PEAKING	PEAKING	PEAKING	H.SHELF
G	+2.0 dB	-5.5 dB	+0.5 dB	+2.5 dB
F	251.8	399.1	1347.7	4551.7
Q	0.35	10	6.5	—
E. G. Crunch 1	PEAKING	PEAKING	PEAKING	PEAKING
G	+2.0 dB	0.0 dB	+2.0 dB	+2.0 dB
F	139.3	1002.4	1935.3	5730.2
Q	9	5	0.35	10
E. G. Crunch 2	PEAKING	PEAKING	PEAKING	H.SHELF
G	+2.0 dB	+1.5 dB	+2.0 dB	0.0 dB
F	126.2	455.2	3385.3	19352.8
Q	9	0.5	0.35	—
E. G. Dist. 1	L.SHELF	PEAKING	PEAKING	H.SHELF
G	+5.0 dB	0.0 dB	+3.5 dB	0.0 dB
F	355 Hz	950 Hz	3.35 kHz	12.5 kHz
Q	—	10	10	—
E. G. Dist. 2	L.SHELF	PEAKING	PEAKING	H.SHELF
G	+2.0 dB	-7.5 dB	+2.0 dB	+2.0 dB
F	349.9	1070.5	4261.9	12619.1
Q	—	10	6	—
A. G. Stroke 1	PEAKING	PEAKING	PEAKING	H.SHELF
G	-2.0 dB	0.0 dB	+1.0 dB	+2.0 dB
F	103.6	1070.5	1872.7	5365.4
Q	1.2	5	4	—
A. G. Stroke 2	L.SHELF	PEAKING	PEAKING	H.SHELF
G	-3.5 dB	-2.0 dB	0.0 dB	+2.0 dB
F	306.7	745.5	2000	3498.5
Q	—	10	5	—

Preset de efecto Dijital

Room Default								
Name	LPF	HPF	Reverb	Pre_Delay	Early_Delay	Hi_Ratio	Density	Level
Large Room	9K	25	1.2s	23ms	72%	69%	55	49
Medium Room	8K	28	1.0s	23ms	72%	68%	55	49
Small Room	5.6K	25	40ms	1ms	72%	67%	60	50
Live Room	9K	45	1.15s	21ms	88%	68%	60	67
Bright Room	16K	50	300ms	2ms	88%	77%	67	67
Wood Room	2.24K	224	50ms	0ms	40%	80%	40	81
Heavy Room	14K	50	1.0s	10ms	78%	77%	40	76
Opera Room	16K	50	3.15	1ms	78%	79%	64	72
Hall Default								
Name	LPF	HPF	Reverb	Pre_Delay	Early_Delay	Hi_Ratio	Density	Level
Large Hall	9K	20	2.35s	23ms	79%	87%	89	66
Medium Hall	16	20	1.75s	23ms	79%	87%	89	60
Small Hall	8K	28	1.0s	10ms	79%	87%	80	55
Concert Hall	2.24K	20	2.3s	23ms	83%	79%	93	66
Dark Hall	5.6K	20	1.15s	23ms	87%	79%	93	66
Wonder Hall	14K	56	2.45S	54ms	80%	79%	97	76
Jazz Hall	9K	20	3,15s	1ms	78%	77%	64	76
Vocal	8K	45	1.0s	1ms	80%	79%	64	72
Plate Default								
Name	LPF	HPF	Reverb	Pre_Delay	Early_Delay	Hi_Ratio	Density	Level
Large Plate	16K	20	1.15	0	100%	87%	79	55
Medium Plate	16K	20	100ms	11ms	100%	87%	79	50
Small Plate	10K	20	50ms	8ms	100%	87%	79	75
Flat Plate	9K	20	150ms	5ms	100%	87%	79	50
Light Plate	20K	63	1	4ms	46%	87%	79	50
Thin Plate	16K	29	1.15	3ms	51%	87%	79	36
Perc Plate	20K	20	1.3s	35ms	61%	87%	79	40
Industrial Plate	20K	280	50	0	100%	99%	79	60
Echo Delay Default								
Name	Delay1	Delay2	FB1	FB2	HPF	LPF		
Echo	190ms	310ms	50%	50%	180	5.6K		
Ping Pong Delay Default								
Name	Delay1	Delay2	FB1	FB2	HPF	LPF		
Ping Pong	320ms	540ms	45%	40%	90	7.1K		
Chorus Default								
Name	LFO	Phase	Type	Depth	Pre_Delay	LPF		
Chorus	0.2Hz	180degree	Triangle	50%	4ms	10K		
Chorus 1	3Hz	180degree	Triangle	20%	8mS	10K		
Chorus 2	1.4Hz	90degree	Triangle	20%	20mS	10K		
Chorus 3	2.2Hz	180degree	Triangle	25%	40mS	10K		

Flanger Default								
Name	LFO	Phase	Type	Depth	Pre_Delay	LPF	FB	
Flanger	0Hz	180degree	Triangle	73%	9.6	5K	57%	
Phaser Default								
Name	LFO	Type	Depth	Freq	Stage_No	Stage_No		
Phaser	19.95Hz	Triangle	100%	5K	6	6		
Vibrato Default								
Name	LFO	Type	Depth	Freq	Freq			
Vibrato	16.4Hz	Triangle	100%	10Hz	10Hz			
Tremolo Default								
Name	LFO	Type	Depth	Depth				
Tremolo	6.1Hz	Sine	45%	45%				
Auto Pan Default								
Name	LFO	Type	Depth	Way	Way			
Auto Pan	2.35Hz	Triangle	79%	L<->R	L<->R			

Tabla de Efecto Digital

Effect	Parameter	Range	Description
Reverb Room (Large Room, Medium Room, Small Room, Live Room, Bright Room, Wood Room, Heavy Room, Opera Room)	H.P.F.	20 Hz to 20 kHz	Ajusta el filtro de paso corte alta frecuencia
	L.P.F.	20 Hz to 20 kHz	Ajusta el filtro de paso de corte baja frecuencia
	Rev Time	50 ms to 10 sec	Ajusta el tiempo de reverberación del efecto
	Pre Delay	0 to 100 ms	Agrega un retardo antes de que el efecto se aplique
	Early Out	0 to 100%	Agrega un retardo entre las reflexiones tempranas y la reverberación
	Hi Ratio	0 to 100%	Reverberación de ratio de alta frecuencia
	Density	0 to 100%	La densidad de reverberación
	Level	0 to 100%	Determina el nivel de reverberación aplicada a la señal
	Gate Threshold	-70 to 0 dB	Ajusta el umbral de la puerta
	Gate Hold Time	1 ms to 8 sec	Ajusta el tiempo de la puerta se mantenga después de que el umbral esa sobrepasado
Reverb Hall (Large Hall, Medium Hall, Small Hall, Concert Hall, Dark Hall, Wonder Hall, Jazz Hall, Vocal Hall)	H.P.F.	20 Hz to 20 kHz	Ajusta el filtro de paso corte alta frecuencia
	L.P.F.	20 Hz to 20 kHz	Ajusta el filtro de paso corte baja frecuencia
	Rev Time	50 ms to 10 sec	Ajusta el tiempo de reverberación del efecto
	Pre Delay	0 to 100 ms	Agrega un retardo antes de que el efecto se aplique
	Early Out	0 to 100%	Agrega un retardo entre las reflexiones tempranas y la reverberación
	Hi Ratio	0 to 100%	Ajusta el filtro de paso corte alta frecuencia
	Density	0 to 100%	La densidad de reverberación
	Level	0 to 100%	Determina el nivel de reverberación aplicada a la señal
	Gate Threshold	-70 to 0 dB	Ajusta el umbral
	Gate Hold Time	1 ms to 8 sec	Ajusta el tiempo que se mantenga la puerta después de que el umbral sea
Reverb Plate (Large Plate, Medium Plate, Small Plate, Flat Plate, Light Plate, Thin Plate, Perc Plate, Industrial Plate)	H.P.F.	20 Hz to 20 kHz	pasado
	L.P.F.	20 Hz to 20 kHz	Ajusta el filtro de paso corte alta frecuencia
	Rev Time	50 ms to 10 sec	Ajusta el filtro de paso corte baja frecuencia
	Pre Delay	0 to 100 ms	Ajusta el tiempo de reverberación del efecto
	Early Out	0 to 100%	Agrega un retardo antes de que el efecto se aplique
	Hi Ratio	0 to 100%	Agrega un retardo entre las reflexiones tempranas y la reverberación
	Density	0 to 100%	Ratio de reverberación de alta frecuencia
	Level	0 to 100%	Densidad de reverberación
	Gate Threshold	-70 to 0 dB	Determina el nivel de reverberación aplicada a la señal
	Gate Hold Time	1 ms to 8 sec	Ajusta el umbral
Echo	Time 1	0 to 640 ms	Ajusta el tiempo que se mantenga la puerta después de que el umbral sea
	Time 2	0 to 640 ms	pasado
	Feedback 1	0 to 99%	Ajusta el tiempo de retardo de la entrada 1
	Feedback 2	0 to 99%	Ajusta el tiempo de retardo de la entrada 2
	FB HPF	20 Hz to 20 kHz	Entrada feedback 1
	FB LPF	20 Hz to 20 kHz	Entrada feedback 2

Tap de Retraso	Retroalimentación	0 al 99 por cento	Ajustar la retroalimentación obtenida de la entrada de la señal
	Botón tap	1 ms a 5 seg	Pulse dos veces para ajustar el tiempo de tap retraso
	Filtro pasa bajo	20 Hz a 20 Khz	Ajustar la señal de frecuencia del filtro pasa bajo
	Filtro pasa alto	20 Hz a 20 Khz	Ajustar la señal de frecuencia del filtro pasa alto
Chorus	L.F.O.	0.1 to 20 Hz	Ajuste el filtro de paso bajo de frecuencia baja
	Phase	0 to 180°	Ajuste el filtro de paso alto de frecuencia alta
	Mode Type	Sine / Triangle	De oscilación de baja frecuencia
	Depth	0 to 100%	Ajuste de fase de modulación
	Pre Delay	0 ms to 1 sec	Determina la forma de onda de modulación
	LPF	20 Hz to 20 kHz	Profundidad Chorus / densidad
Flanger	L.F.O.	0.1 to 20 Hz	Principios de retardo antes de que el efecto de coro comience
	Phase	0 to 180°	Paso bajo de corte del filtro de frecuencia
	Wave	Sine / Triangle	Oscilación de baja frecuencia
	Depth	0 to 100%	Ajuste de fase de modulación
	Pre Delay	0 ms to 1 sec	Determina la forma de onda de modulación
	LPF	20 Hz to 20 kHz	Profundidad de modulación
	FB	0 to 99%	Principios de retardo antes de que el efecto de flanger comience
Phaser	L.F.O.	0.1 to 20 Hz	Determina el flanger de paso bajo de corte del filtro de frecuencia
	Wave	Sine / Triangle	Determina la ganancia de votos del efecto de flanger
	Depth	0 to 100%	De oscilación de baja frecuencia
	Frequency	20 Hz to 20 kHz	Determina la forma de onda de modulación
	Stage Number	2, 4, 6, 8	Ajusta la profundidad del efecto Phaser
Vibrato	L.F.O.	0.1 to 20 Hz	Determina la frecuencia de modulación de la Phaser
	Wave	Sine / Triangle	Determina el número de todos los filtros de paso, o etapas,
	Depth	0 to 100%	el efecto de Phaser
	Frequency	20 Hz to 20 kHz	Oscilación de baja frecuencia
Tremolo	L.F.O.	0.1 to 20 Hz	Forma de onda de modulación del efecto de vibrato
	Wave	Sine / Triangle	Determina la profundidad de modulación del efecto de vibrato
	Depth	0 to 100%	Determina la frecuencia de modulación del efecto de vibrato
Auto Pan	L.F.O.	0.1 to 20 Hz	Oscilación de baja frecuencia
	Mode	Sine / Triangle	Determina la forma de onda de modulación
	Depth	0 to 100%	Ajusta la profundidad del efecto de trémolo
	Way	L ← → R / L → R / R → L	De oscilación de baja frecuencia

Note: Efectos de reverb están localizados en Efecto 1 (Effect 1) solamente.

ESPECIFICACIONES

Analogo de entrada	MIC In : 16 x XLR Balanceados (ch 1-16)
	Línea In : 16 x TRS Jack odífono balanceados (Ch 1-16)
Insertar I/O	16 x conectores de teléfono (no balanceado)
Analogo 2TR IN	2 x RCA (no balanceado)
Estereo de Salida	2 x XLR Balanceado
	2 x RCA (no balanceado)
Salida principal	2 x XLR Balanceado
Salida de la sala de control	2 x XLR Balanceado
Multi Salida	8 x TRS Balanceado
Grupo de salida AUX/	8 x TRS balanceado (compartido a través de Multi)
Jack odífono	1 x (TRS no balanceado)
I/O Digital	(AES/EBU) 2 x XLR balanceado
Frecuencia de Muestro	44.1 kHz, 48 kHz, 88.2 kHz, 96 kHz (De 40-bits de punto flotante de mezcla)
Senal de retardo (canal de entrada a Estereo de Salida)	Fs=48 kHz <1.2ms, Fs=96 kHz <0.6ms
Faders	faders 17 x 100mm motorizados
Word Clock I/O	Conectores 2 x BNC
Distorsión (THD + N)	< 0.0003% (1 kHz, mic +24 dBu to line out)
Respuesta de Frecuencia (canal de entrada a Estereo de Salida)	Fs=48, 96kHz, 0/-1.5dBu, 20 Hz – 20 kHz @ +4dBu into 600Ω
Hum & Noise	(20 Hz – 20 kHz), Rs=150, -128dBu (EIN), -90dBu (salida de ruidos residuales)
Componente Opcional	Carta de expansion universal 16 x 16 (2 x FireWire, 1 x USB 2.0)
Fuente de alimentación	100V – 240V, 50/60 Hz, 90W
Dimensiones (H x W x D)	164 x 450 x 520 mm / 6.5" x 17.7" x 20.5"
Peso total	16.9 kg / 37.3 lbs

APLICACIÓN

Configuración en directo

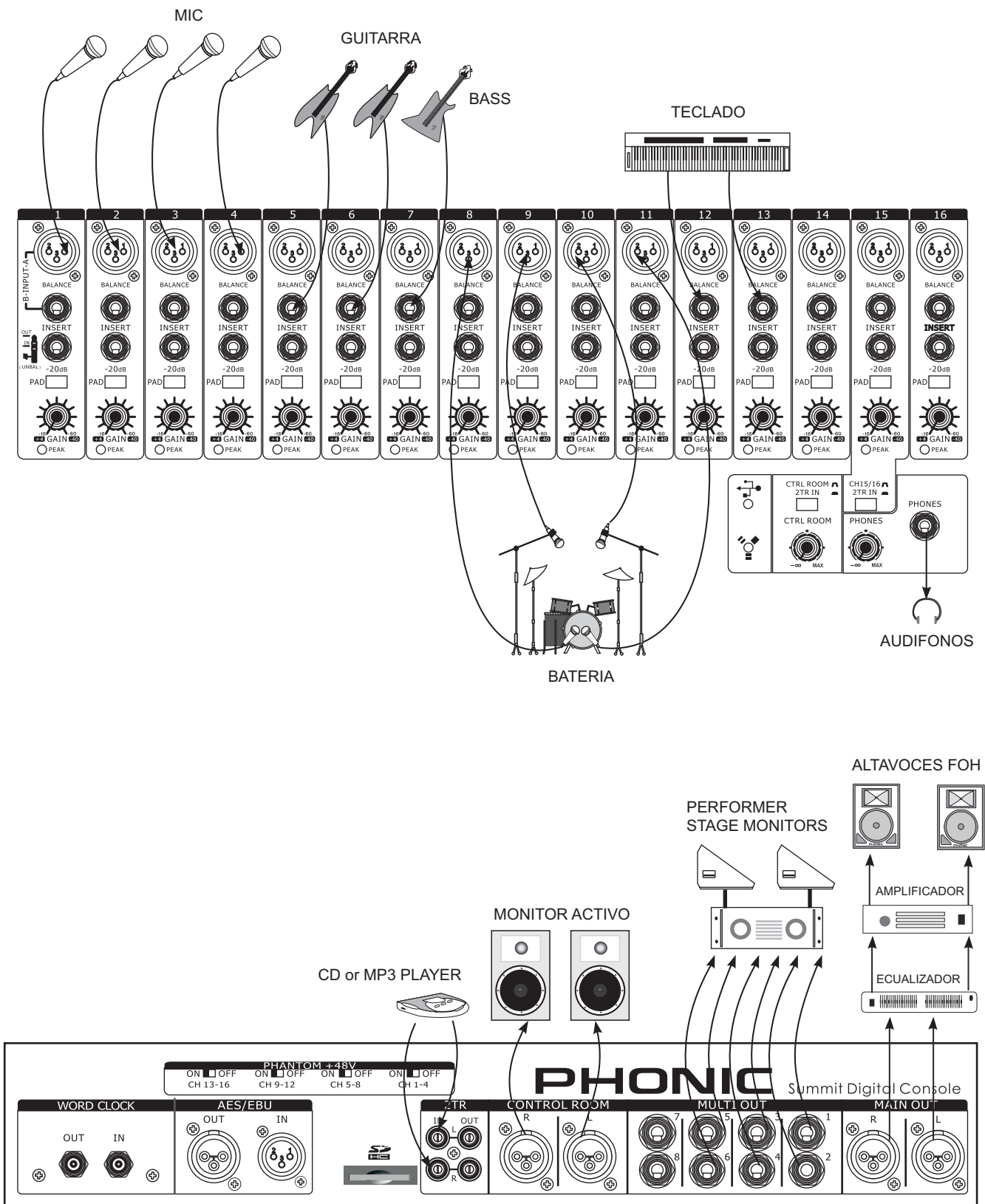

Grabación

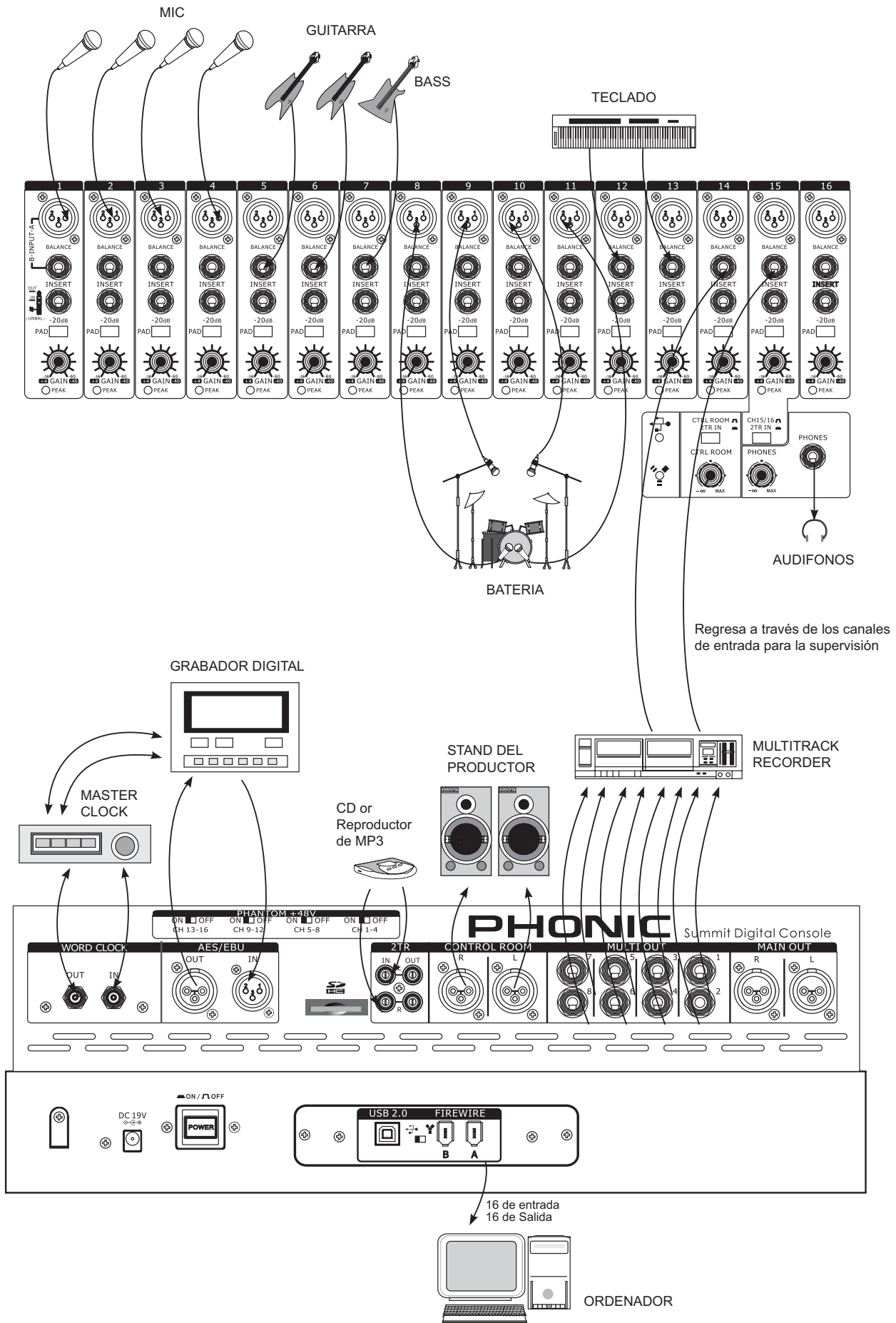

DIMENSIONES

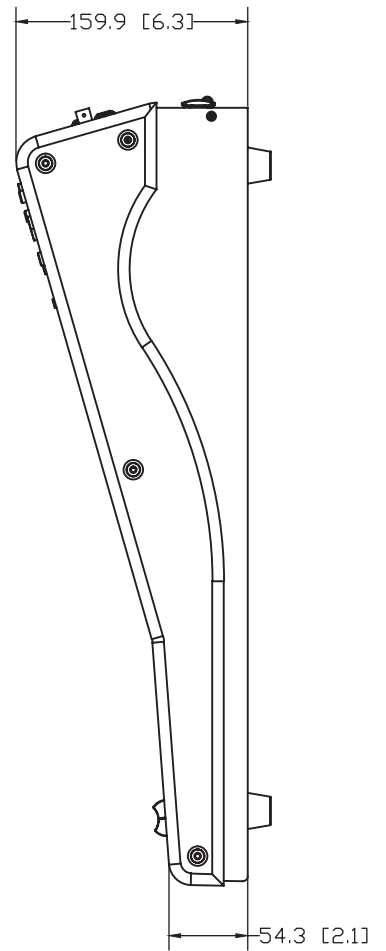
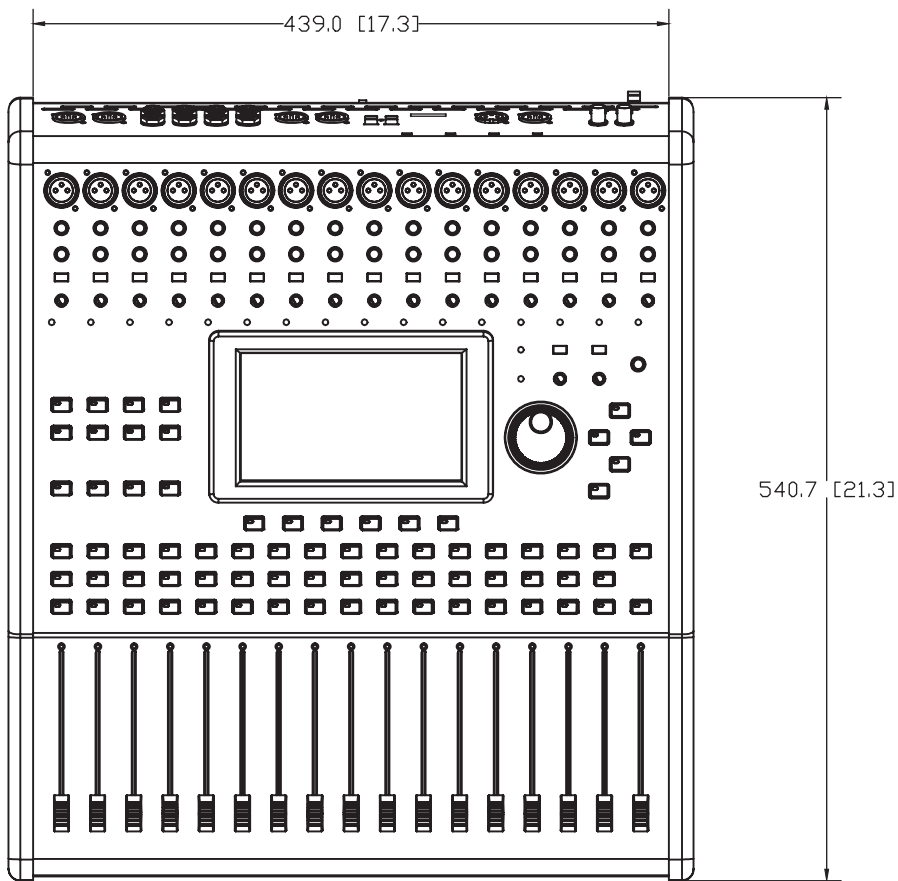
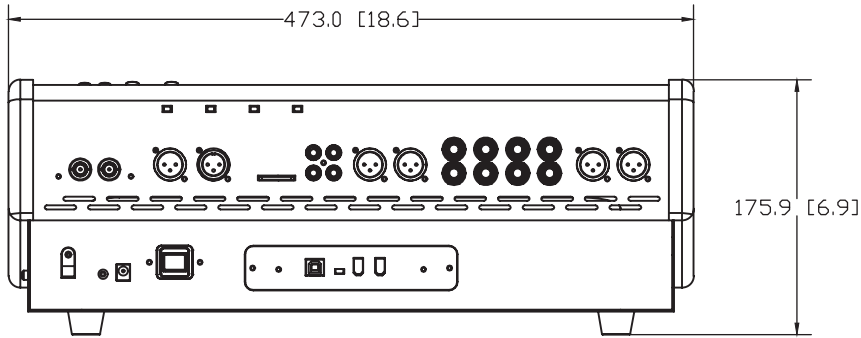

Todas las medidas están mostradas en mm/pulgadas.

DIAGRAMAS DE BLOQUE

CÓMO COMPRAR EQUIPO ADICIONAL Y ACCESORIOS DE PHONIC

Para comprar equipos y accesorios opcionales de Phonic, póngase en contacto con cualquiera de los distribuidores autorizados de Phonic. Para una lista de los distribuidores de Phonic visite nuestra página web en www.phonic.com y entre a la sección Get Gear. También, puede ponerse en contacto directamente con Phonic y le ayudaremos a encontrar un distribuidor cerca de usted.

SERVICIO Y REPARACIÓN

Phonic cuenta con más de 100 centros de servicio autorizado a nivel mundial. Para refacciones de reemplazo y reparaciones, por favor póngase en contacto con nuestro distribuidor de Phonic en su país. Phonic no distribuye manuales de servicio directamente a los consumidores y, avisa a los usuarios que no intenten hacer ninguna reparación por sí mismo, haciendo ésto invalidará todas las garantías del equipo. Puede encontrar un distribuidor cerca de usted en: www.phonic.com.

INFORMACIÓN DE LA GARANTÍA

Phonic respalda cada producto que hacemos con una garantía sin condiciones. El tiempo de garantía pudiera ser ampliado dependiendo de su región. Phonic Corporation garantiza este producto por un mínimo de un año desde la fecha original de su compra, contra defectos en materiales y mano de obra bajo el uso que se instruya en el manual del usuario. Phonic, a su propia opinión, reparará o cambiará la unidad defectuosa que se encuentra dentro de esta garantía. Por favor, guarde los recibos de venta con la fecha de compra como evidencia de la fecha de compra. Va a necesitar este comprobante para cualquier servicio o garantía. No se aceptarán reparaciones o devoluciones sin un número RMA apropiado (return merchandise authorization). En orden de tener esta garantía válida, el producto deberá de haber sido manejado y utilizado como se describe en las instrucciones que acompañan esta garantía. Cualquier deseo hacia el producto o cualquier intento de repararlo por usted mismo, cancelará completamente esta garantía. Esta garantía no cubre daños ocasionados por accidentes, mal uso, abuso o negligencia. Esta garantía es válida solamente si el producto fue comprado nuevo por un representante/distribuidor autorizado de Phonic. Para información más completa acerca de la política de garantía, por favor visite <http://www.phonic.com>.

SERVICIO AL CLIENTE Y SOPORTE TÉCNICO

Le invitamos a que visite nuestro sistema de ayuda en línea en www.phonic.com/help/. Ahí podrá encontrar respuestas a las preguntas más frecuentes, consejos técnicos, descarga de drivers, instrucciones de regreso de equipos y más información de mucho interés. Nosotros haremos todo el esfuerzo para contestar sus preguntas dentro de un día laboral de período de tiempo.

PHONIC

support@phonic.com <http://www.phonic.com>