

PHONIC

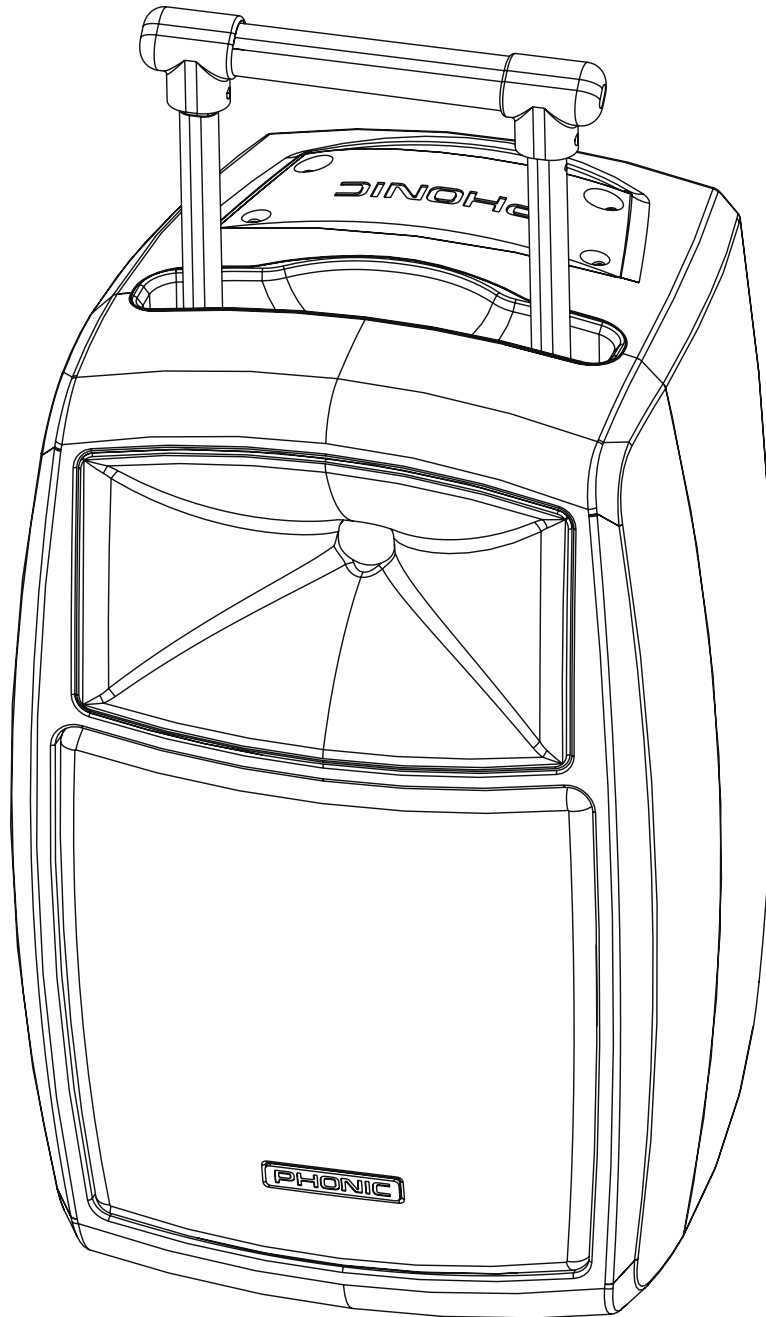

WWW.PHONIC.COM

SAFARI 3000

Benutzerhandbuch

SAFARI 3000

320 Watt Komplettbeschallungsanlage



DEUTSCH.....I

ANHANG.....II

Benutzerhandbuch

INHALT

Einführung.....	1
Merkmale.....	1
Lieferumfang.....	1
Optionales Zubehör.....	1
Vorderansicht.....	2
Rückansicht.....	2
Anwendungen.....	3
Anweisungen zum Netz- und Batteriebetrieb.....	4
Netzbetrieb (AC).....	4
Gleichstrombetrieb (DC).....	4
Batterie-Ladeanzeige.....	4
Austausch der Batterien.....	4
Einbau des Safari Funkmikrofonempfängers WR-1.....	4
Betrieb des Safari Funksystems.....	5
Auto Scan Funktion (automatischer Suchlauf).....	5
Manueller Suchlauf.....	5
Sender-Komponenten.....	5
Installation des Safari CD/USB Players oder USBR-1.....	6
Optionaler CD/USB Player/Rekorder.....	6
Fernbedienung.....	7
Technische Daten.....	9
Abmessungen.....	10
Konformitätserklärungen.....	11
Service und Garantie.....	12

WICHTIGE SICHERHEITSANWEISUNGEN!

Alle Phonic Geräte sind für einen dauerhaften, sicheren Betrieb ausgelegt. Wenn Sie sich an die folgenden Anweisungen halten, können Sie Schaden von sich, anderen und dem Gerät fernhalten.

1. Lesen Sie diese Sicherheitsanweisungen, bevor Sie das Gerät benutzen.
2. Verwahren Sie diese Anweisungen an einem sicheren Ort, um später immer wieder darauf zurückgreifen zu können.
3. Folgen Sie allen Warnhinweisen, um einen gesicherten Umgang mit dem Gerät zu gewährleisten.
4. Folgen Sie allen Anweisungen, die in dieser Bedienungsanleitung gemacht werden.
5. Betreiben Sie das Gerät nicht in der Nähe von Wasser oder in Umgebungen mit starker Kondenswasserbildung, z.B. im Badezimmer, in der Nähe von Waschbecken, Waschmaschinen, feuchten Kellern, Swimming Pools usw.
6. Verdecken Sie nicht die Lüftungsschlitze. Bauen Sie das Gerät so ein, wie der Hersteller es vorschreibt. Das Gerät sollte so aufgestellt werden, dass immer eine ausreichende Luftzufuhr gewährleistet ist. Zum Beispiel sollte das Gerät nicht im Bett, auf einem Kissen oder anderen Oberflächen betrieben werden, die die Lüftungsschlitze verdecken könnten, oder in einer festen Installation derart eingebaut werden, dass die warme Luft nicht mehr ungehindert abfließen kann.
7. Das Gerät sollte nicht in der Nähe von Wärmequellen betrieben werden (z.B. Heizkörper, Wärmespeicher, Öfen, starke Lichtquellen, Leistungsverstärker etc.).
8. Vermeiden Sie starke Temperaturschwankungen.
9. Achten Sie darauf, dass das Gerät immer geerdet und das Netzkabel nicht beschädigt ist. Entfernen Sie nicht mit Gewalt den Erdleiter des Netzsteckers. Bei einem Euro Stecker geschieht die Erdung über die beiden Metallzungen an beiden Seiten des Steckers. Die Erdung (der Schutzleiter) ist, wie der Name schon sagt, zu Ihrem Schutz da. Falls der mitgelieferte Stecker nicht in die örtliche Netzdose passt, lassen Sie den Stecker von einem Elektriker (und nur von einem Elektriker!) gegen einen passenden austauschen.
10. Schließen Sie das Gerät nur an eine geerdete Steckdose mit der korrekten Netzspannung an.
11. Netzkabel sollten so verlegt werden, dass man nicht über sie stolpert, darauf herumtrampelt, oder dass sie womöglich von anderen spitzen oder schweren Gegenständen eingedrückt werden. Netzkabel dürfen nicht geknickt werden – achten Sie besonders auf einwandfreie Verlegung an der Stelle, wo das Kabel das Gerät verlässt sowie nahe am Stecker. 
12. Verwenden Sie nur Originalzubehör und/oder solches, das vom Hersteller empfohlen wird.
13. Wird das verpackte Gerät mit einer Sackkarre transportiert, vermeiden Sie Verletzungen durch versehentliches Überkippen.
14. Ziehen Sie den Netzstecker bei Gewitter oder wenn es längere Zeit nicht gebraucht wird.
15. Das Gerät sollte unbedingt von nur geschultem Personal repariert werden, wenn: Das Netzkabel oder der Netzstecker beschädigt wurde, Gegenstände oder Flüssigkeiten in das Innere gelangt sind, das Gerät Regen ausgesetzt war, das Gerät offensichtlich nicht richtig funktioniert oder plötzlich anders als gewohnt reagiert, das Gerät hingefallen oder das Gehäuse beschädigt ist. **Wartung:** Der Anwender darf keine weiteren Wartungsarbeiten an dem Gerät vornehmen als in der Bedienungsanleitung angegeben. Sonstige Wartungsarbeiten dürfen nur von geschultem Personal durchgeführt werden.
16. Halten Sie das Gerät mit einem weichen, trockenen Lappen sauber. Wischen Sie es gelegentlich mit einem feuchten Tuch ab. Benutzen Sie keine anderen Reinigungs- oder Lösungsmittel, die die Lackierung oder die Plastikteile angreifen könnten. Regelmäßige Pflege und Überprüfung beschert Ihnen eine lange Lebensdauer und höchste Zuverlässigkeit. Entkabeln sie das Gerät vor der Reinigung.
17. Stellen Sie das Gerät niemals auf eine Unterlage, die das Gewicht des Geräts nicht tragen kann.
18. Achten Sie immer darauf, dass die minimale Lastimpedanz der angeschlossenen Lautsprecher nicht unterschritten wird.

19. Vermeiden Sie hohe Lautstärken über einen längeren Zeitraum. Ihr Gehör kann massive Schäden davontragen – Hörverluste sind fortschreitend und irreversibel!

DIESES GERÄT WURDE SO ENTWORFEN UND GEBAUT, DASS EIN SICHERER UND VERLÄSSLICHER BETRIEB GEWÄHRLEISTET WIRD. UM DIE LEBENSDAUER DES GERÄTS ZU VERLÄNGERN, UND UM UNBEABSICHTIGTE SCHÄDEN UND VERLETZUNGEN ZU VERHINDERN, SOLLTEN SIE DIE NACHFOLGENDEN VORSICHTSMASSNAHMEN BEACHTEN:

VORSICHT: UM DIE GEFAHR VON STROMSCHLÄGEN ZU VERMEIDEN, ÖFFNEN SIE NICHT DAS GERÄT. ENTFERNEN SIE NIEMALS DIE ERDUNG AM NETZKABEL. SCHLIESSEN SIE DAS GERÄT NUR AN EINE ORDENTLICH GEERDETE STECKDOSE AN.

WARNUNG: UM DIE GEFAHR VON STROMSCHLÄGEN ZU VERRINGERN, SETZEN SIE DAS GERÄT KEINER FEUCHTIGKEIT ODER SOGAR REGEN AUS.

VORSICHT: IM INNEREN BEFINDEN SICH KEINE TEILE, ZU DENEN DER ANWENDER ZUGANG HABEN MUSS. REPARATUREN DÜRFEN NUR VON QUALIFIZIERTEM FACHPERSONAL DURCHFÜHRT WERDEN.

VORSICHT: DIESES GERÄT IST IN DER LAGE, SEHR HOHE SCHALLDRÜCKE ZU ERZEUGEN. SETZEN SIE SICH NICHT LÄNGERE ZEIT HOHEN LAUTSTÄRKEN AUS, DIES KANN ZU BLEIBENDEN GEHÖRSCHÄDIGUNGEN FÜHREN. TRAGEN SIE UNBEDINGT GEHÖRSCHUTZ, WENN DAS GERÄT MIT HOHER LAUTSTÄRKE BETRIEBEN WIRD.

BESCHREIBUNG DER SYMBOLE:



GEFÄHRLICHE SPANNUNG

Dieses Dreieck mit dem Blitzsymbol auf Ihrem Gerät macht Sie auf nicht isolierte „gefährliche Spannungen“ im Inneren des Gerätes aufmerksam, stark genug um einen lebensbedrohlichen Stromschlag abzugeben.



UNBEDINGT IN DER BEDIENUNGSANLEITUNG NACHSCHLAGEN

Dieses Dreieck mit dem Ausrufezeichen auf Ihrem Gerät weist Sie auf wichtige Bedienungs- und Pflegeanweisungen in den Begleitpapieren hin.



WEEE

Entsorgung von gebrauchten elektrischen und elektronischen Geräten (anzuwenden in den Ländern der Europäischen Union und anderen europäischen Ländern mit einem separaten Sammelsystem für diese Geräte)

Das Symbol auf dem Produkt oder seiner Verpackung weist darauf hin, dass dieses Produkt nicht als normaler Haushaltsabfall zu behandeln ist, sondern an einer Annahmestelle für das Recycling von elektrischen und elektronischen Geräten abgegeben werden muss. Durch Ihren Beitrag zum korrekten Entsorgen dieses Produkts schützen Sie die Umwelt und die Gesundheit Ihrer Mitmenschen. Umwelt und Gesundheit werden durch falsches Entsorgen gefährdet. Materialrecycling hilft den Verbrauch von Rohstoffen zu verringern. Weitere Informationen über das Recycling dieses Produkts erhalten Sie von Ihrer Gemeinde, den kommunalen Entsorgungsbetrieben oder dem Geschäft, in dem Sie das Produkt gekauft haben.

EINFÜHRUNG

Herzlichen Glückwunsch zum Erwerb von Safari 3000, Phonic's neuste, batteriebetriebene Komplettbeschallungsanlage. Durch die Verwendung von 320 Watt starken Class D Endstufen reicht die Safari 3000 für die Beschallung von bis zu 1500 Zuschauern mit einem maximalen Schalldruck von 115 dB aus. Mit einem Gewicht von nur 15,8 kg ist die Safari 3000 Anlage bestens für den mobilen Einsatz geeignet. Durch den Teleskopgriff aus Metall, die Räder sowie den Stauraum für das integrierte Mikrofon wird der Transport zum Kinderspiel. Das widerstandsfähige Kunststoffgehäuse mit abgerundeten Kanten und die internen Verstrebungen geben dem Gehäuse maximalen Halt, so dass die Anlage auch nach heftigen Einsätzen „on the road“ gut aussieht.

Der elektronische Aufbau von Safari 3000 mit der neuartigen Endstufe, der wiederaufladbaren Batterie und dem internen Netzteil stellen die Speerspitze der heutigen Technik dar. Das effiziente Batteriesystem erlaubt einen Dauereinsatz zwischen 7 und 10 Stunden, die Aufladezeit beträgt weniger als 8 Stunden. Das integrierte Mischpult bietet vielfältige Anschlussmöglichkeiten, z. B. Neutrik Kombobuchsen für XLR und Klinkenstecker, 3,5 mm Mini-Stereoklinke und Cinch. Safari 3000 ist leicht aufrüstbar – bis zu zwei passive Lautsprecherboxen können an der Speakon-Buchse angeschlossen werden. Nicht zuletzt durch die optionalen Funkmikrofone mit Auto-Scan Funktion, das CD/USB Aufnahme- und Wiedergabegerät oder den USB-Rekorder kann die Safari Anlage auf die eigenen Anforderungen maßgeschneidert werden. Egal, ob Sie Straßenverkäufer, Musiker, Lehrer oder Vortragsreisender sind, die robuste, vielseitige und leistungsstarke Safari 3000 ist die ultimative Komplettbeschallungsanlage Ihrer Wahl.

Technologischer Vorsprung, extreme Zuverlässigkeit
Phonic's Ingenieure haben die Safari 3000 Anlage im Hinblick auf maximale Zuverlässigkeit und Stabilität entwickelt. Zum Zeitpunkt der Markteinführung haben das Netzteil, der Verstärker und der Batterieschaltkreis schon mehr als 1000 Stunden im Testlabor und im realen Einsatz hinter sich, was die Zuverlässigkeit der Safari Anlage untermauert. Von Heizöfen über Kältekammern, Feuchträumen bis zu elektrischen Spannungsspitzen – die Safari 3000 Anlage hat alles hinter sich.

MERKMALE

- Extrem robuste und leichtgewichtige (15,8 kg), batteriebetriebene Beschallungslösung
- 320 Watt Musikleistung durch die Verwendung von Class D Technologie
- Maximaler Schalldruck 115 dB reicht zur Beschallung von über 1500 Zuschauern
- Stoß- und kratzfestes Kunststoffgehäuse mit internen Verstrebungen
- 1“ Titanium Kompressionstreiber und 10“ Basslautsprecher
- Linearer Frequenzgang von 50 Hz bis 18 kHz
- Versenkbarer Metallgriff und Rollen sorgen für einfachen Transport
- Integrierter Dreikanalmixer mit zwei Komboeingängen (XLR und Klinke), Cinch und Ministereoklinke
- Fortschrittliches Funkmikrofonsystem mit praktischer Auto Scan Funktion zum Finden der optimalen Funkfrequenz
- Anschlussmöglichkeit von bis zu zwei Passivlautsprechern an der aktiven Speakonbuchse
- 7 – 10 Spieldauer bei voll aufgeladenen Batterien
- Batterie-Schutzschaltkreis sorgt für lange Lebensdauer der Akkus
- Klangregelung und Echoeffekte inklusive
- 4-stellige Batterie-Ladeanzeige
- „Voice Priority“ Schaltung unterdrückt Musik während der Sprache
- Stauraum für 2 Mikrofone
- Eingebauter CD/MP3 Player/Rekorder

LIEFERUMFANG

- Safari 3000 Gerät mit zwei eingebauten wiederaufladbaren Batterien
- Netzkabel
- Bedienungsanleitung

OPTIONALES ZUBEHÖR

- CD/USB Player und Rekorder mit Fernbedienung
- USB-1 USB Player und Rekorder mit USB-Anschluss
- WM-1S Drahtloses Handmikrofonsystem
- WL-1S Drahtloses Lavallermikrofonsystem
- WH-1S Drahtloses Headsetmikrofonsystem
- Safari 3000P Externe, passive Lautsprecherbox

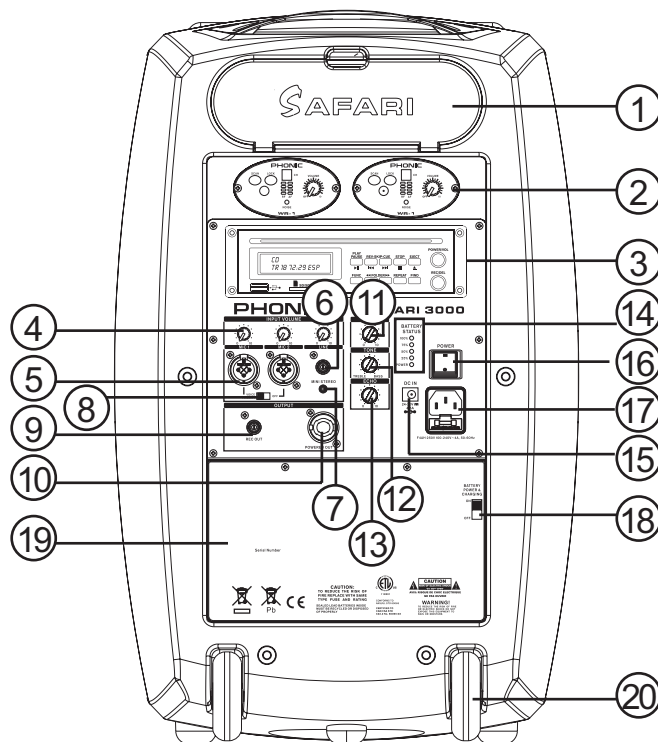
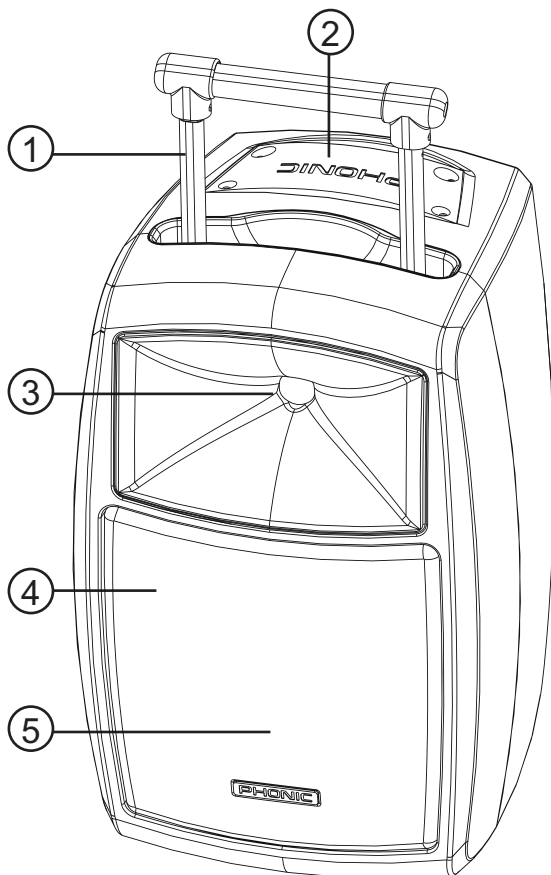

Vorderansicht

- 1. **Versenkbarer Griff:** Robuster, versenkbarer Metallgriff, der in zwei Stufen einrastet.
Achtung: Diesen Griff nur zum Ziehen des Geräts verwenden, zum Tragen bitte den festen Metallgriff (#2) verwenden!
- 2. **Fester Metallgriff:** Oberseitiger Metallgriff – zum Tragen des Geräts.
- 3. **Hochtöner:** 1" Titanium Kompressionstreiber mit CD-Horn
- 4. **Basslautsprecher:** Speziell entwickelter 10" Basslautsprecher mit Verbundmembran aus Pappe/Faser.
- 5. **Lautsprechergitter:** 1,3 mm starkes, beschichtetes Stahlgitter.

Rückansicht

- 1. **Stauraum für Mikrofone:** Platz für zwei Handmikrofone.
- 2. **Funkmikrofonempfänger WR-1:** Platz für zwei Funkmodule mit Auto-Scan Funktion.
- 3. **Safari CD/USB und USBR-1 Module:** Platz für die optionalen Module CD/USB Player/Rekorder und USBR-1 Rekorder.
- 4. **Input Volume:** Alle 3 Kanäle verfügen über einen eigenen Lautstärkereger.
- 5. **Neutrik Kombo-Eingänge:** Kombinierte XLR/ Klinkeneingänge für symmetrische und unsymmetrische Signale über XLR oder Klinkenstecker.
- 6. **Cinch Eingang:** Dieser Audioeingang dient dem Anschluss von externen Zuspieldgeräten wie CD/DVD Player, iPod, Blue-Ray etc.
- 7. **Mini-Stereoklinke:** Dieser 3,5 mm Stereoeingang ist für den direkten Anschluss von tragbaren CD-Spiellern, iPod, MP3-Playern, Laptops etc.

- 8. **Voice Priority:** Wenn diese Funktion aktiviert ist (Schalter nach links), wird Musik von Kanal 3 und/oder dem eingebauten CD/USB Player automatisch unterdrückt, wenn an Kanal 1 und 2 sowie den eingebauten Funkmikrofonensystemen ein Mikrofonsignal anliegt (in der Regel eine Stimme).
- 9. **Rec Out:** An dieser Cinch-Buchse liegt das kombinierte Ausgangssignal der Safari 3000 Anlage an, um es an externe Geräte wie Kassettenrekorder, MP3-Rekorder oder einen externen Mixer zu leiten.
- 10. **Powered Speakon Out:** Dieser aktive Speakon-Ausgang dient zum Anschluss von externen Lautsprechern (z. B. der Safari 3000P). Achtung: Die Minimallast von 4 Ohm darf nicht unterschritten werden! Beim Anschluss von zwei Lautsprechern darf daher die Impedanz der einzelnen Lautsprecher nicht weniger als 8 Ohm betragen.
- 11. **Master Volume:** Dieser Lautstärkereger dient der Kontrolle der endgültigen Ausgangslautstärke der Safari 3000 Anlage.
- 12. **Tone:** Diese Zweibandklangregelung mit Kuhschwanzcharakteristik ist die Gesamtklangregelung von Safari 3000. Die 12-Uhr-Position ist klangneutral und sollte die Ausgangsstellung sein. Wird der Regler nach links gedreht, werden die Bässe angehoben und gleichzeitig die Höhen abgesenkt. Drehen Sie den Regler nach rechts, heben Sie die Höhen an bei gleichzeitiger Absenkung der Bässe.
- 13. **Echo:** Je mehr Sie den Regler im Uhrzeigersinn aufdrehen, umso räumlicher wird der Gesamtklang.
- 14. **Battery Status:** Diese 4-stellige LED-Anzeige gibt Auskunft über den Ladezustand der internen, wiederaufladbaren Batterien.

- 15. DC IN:** Alternativ zum Netzanschluss kann die Safari 3000 Anlage mit einem externen Gleichstromnetzteil betrieben werden, sofern es eine Spannung zwischen 24 und 32 Volt mit einer Stromstärke von 4,5 A zur Verfügung stellt.

Hiermit können auch die internen Batterien aufgeladen werden. Stellen Sie dabei sicher, dass sich der Schalter BATTERY POWER & CHARGING (#18) in der Stellung ON befindet.

- 16. Power:** Dies ist der Netzschalter. Die Safari 3000 Anlage ist eingeschaltet, wenn die obere Hälfte des Schalters (die Seite mit dem Strich) gegen das Gerät gedrückt wird.

- 17. Netzbuchse mit Sicherungshalter:** An diese Kaltgerätebuchse wird das mitgelieferte Netzkabel angeschlossen. Bitte verwenden sie nur ein einwandfreies, ordnungsgemäß geerdetes Netzkabel mit Schukostecker, so wie es zum Lieferumfang gehört. Wenn Sie mit Ihrer Safari 3000 Anlage in ein anderes Land der Erde reisen, brauchen Sie lediglich ein anderes Netzkabel, das in die jeweilige Steckdose passt.

Mit einem flachen Schraubendreher haben Sie Zugang zur internen Netzsicherung – das Fach befindet sich direkt unterhalb der Netzbuchse. Die Sicherung dient Ihrem Schutz. Sollte die Netzsicherung durchgebrannt sein, bitte nur gegen eine Sicherung gleichen Typs und Werts austauschen (es ist eine gute Idee, immer Ersatzsicherungen parat zu haben). Wenn daraufhin die Sicherung wieder durchbrennt, liegt ein ernsthafter Schaden im Inneren des Geräts vor. Ziehen Sie sofort den Netzstecker und lassen Sie das Gerät von einer autorisierten Service Werkstätte überprüfen.

- 18. Battery Power & Charging:** Dieser Schalter stellt eine Verbindung zwischen der Safari Anlage und den internen Batterien her. Bringen Sie bitte den Schalter in die Position OFF, wenn Sie die Anlage für eine längere Zeit (mehr als 5 Tage) nicht verwenden. Bevor Sie die Safari 3000 Anlage für längere Zeit lagern, müssen die internen Akkus voll aufgeladen werden und der Schalter BATTERY POWER & CHARGING in die Stellung OFF gebracht werden!

- 19. Batteriefach:** Hier sind die beiden internen Bleisäure-Akkus aufbewahrt.

- 20. Räder:** Die Safari 3000 Anlage ist mit zwei robusten, leicht laufenden Metallrädern ausgestattet.

ANWENDUNGEN

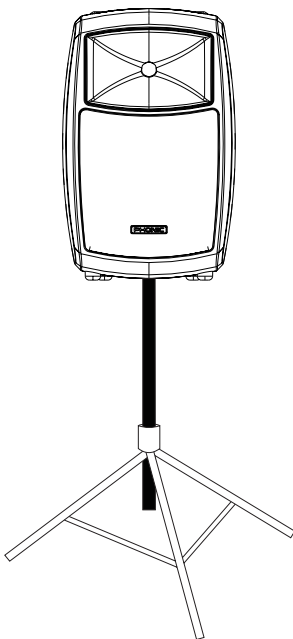

Standard 35 mm
Lautsprecherflansch

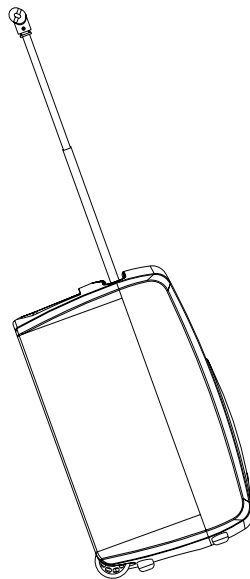

Praktischer, versenkbarer
Trolleygriff und Räder

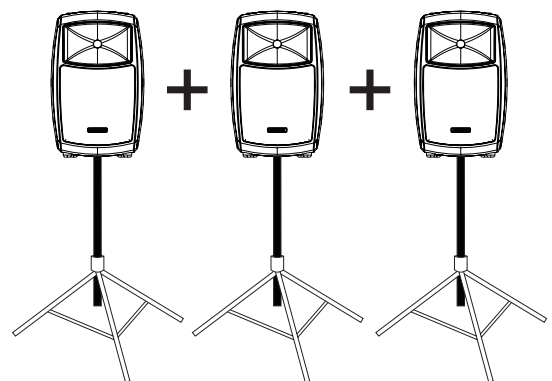

Erweiterungsfähig: Anschluss von bis zu
zwei passiven Erweiterungslautsprechern
(Safari 3000P)

ANWEISUNGEN zum NETZ- und BATTERIEBETRIEB

Netzbetrieb (AC)

Das universelle Schaltnetzteil der Safari 3000 erlaubt den Betrieb auf der ganzen Welt, da es mit einer Spannung von 90 VAC bis 265 VAC zurechtkommt. Schließen Sie das mitgelieferte Netzkabel an und schalten Sie die Anlage mit dem Netzschalter an. Der Netzanschluss dient nicht nur zum Betrieb der Anlage, sondern gleichzeitig auch zum Aufladen der internen Akkus. Die Akkus laden auch während des normalen Betriebs auf.

Gleichstrombetrieb (DC)

Der Gleichstrombetrieb von Safari 3000 ist auf zweierlei Arten möglich. Entweder Sie verwenden ein externes Netzteil mit einer Spannung von 24 – 32 VDC (4,5A) oder die internen Akkus. Wenn die Akkus voll geladen sind, kann die Safari 3000 zwischen 7 und 10 Stunden im Standby-Modus betrieben werden (CD/USB Player und zwei Funkempfänger eingeschaltet).

Batterie-Ladeanzeige

Anmerkung: Um die Safari 3000 Anlage mit den internen Akkus zu betreiben, muss der Schalter BATTERY POWER & CHARGING in die Stellung ON gebracht werden. Wenn die Anschlusskabel für die Akkus nicht angeschlossen sind oder dieser Schalter nicht eingeschaltet ist, kann Safari 3000 immer noch im Netzbetrieb (AC) betrieben werden. Beachten Sie jedoch, dass die vier LED der Batterie-Ladeanzeige in dem Fall ständig blinken.

Oberhalb der blauen POWER LED gibt es vier weitere LED, die den Ladezustand der internen Batterien anzeigen:

- 100% - Grün
- 75% - Grün
- 50% - Gelb
- 25% - Rot

Austausch der Batterien

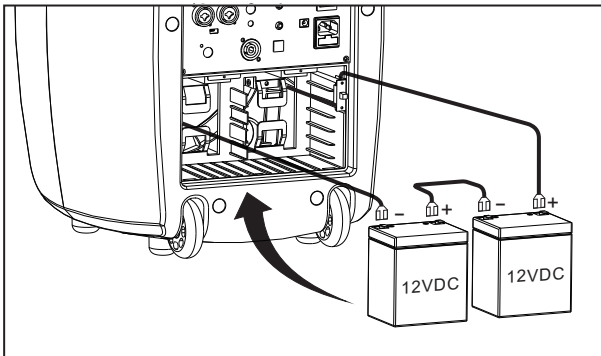

Abhängig von der Häufigkeit und Dauer des Einsatzes müssen die wiederaufladbaren Batterien der Safari 3000 Anlage alle paar Jahre ausgetauscht werden. Bitte wenden Sie sich dazu an Ihren Phonic Händler.

Zum Tausch der Batterien wird lediglich ein Kreuzschlitz-Schraubendreher benötigt. Wir empfehlen, den Austausch durch einen autorisierten Phonic Händler oder eine Service-Werkstätte durchführen zu lassen. Folgende Vorgehensweise wird empfohlen:

1. Ziehen Sie die Netzstecker und sorgen dafür, dass der Netzschalter und der Batterieschalter ausgeschaltet sind.
2. Entfernen Sie die beiden oberen Kreuzschlitzschrauben des Batteriefachs.

3. Entnehmen Sie das Batteriefach.
4. Ziehen Sie die beiden Batterien aus dem Fach und ziehen Sie die Kabelschuhe ab.
5. Schließen Sie die neuen Batterien nach demselben Muster an und schieben Sie sie in das Batteriefach.
6. Bringen Sie die Batteriefachabdeckung wieder an und schrauben Sie diese mit den beiden Schrauben fest.

Wichtig: Die Batterien müssen voll aufgeladen sein, bevor die Safari 3000 Anlage eingelagert oder längere Zeit nicht verwendet wird. Vor der Einlagerung stellen Sie sicher, dass der Netzschalter und der Schalter Battery Power & Charging ausgeschaltet sind. Es wird empfohlen, die Batterien jeden Monat einmal mindestens 12 Stunden zu laden, wenn die Safari 3000 nicht benutzt wird.

EINBAU des SAFARI FUNK-MIKROFONEMPFÄNGERS WR-1

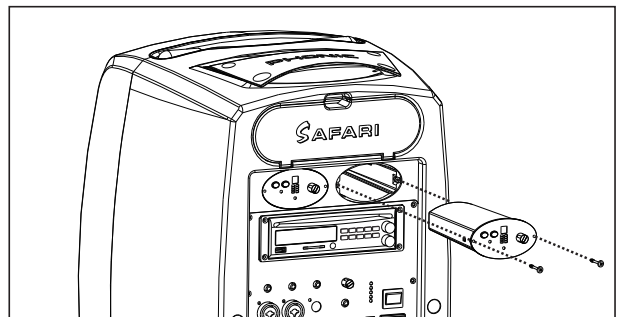

Wir empfehlen, den Einbau durch einen autorisierten Phonic Händler oder eine Service-Werkstätte durchführen zu lassen. Folgende Vorgehensweise wird empfohlen:

1. Ziehen Sie die Netzstecker und sorgen dafür, dass der Netzschalter und der Batterieschalter ausgeschaltet sind.
2. Zum Entfernen der Abdeckplatte eines Funkmodulschachts lösen Sie die beiden Schrauben.
3. Schieben Sie das WR-1 Modul in den Schacht, bis die Frontplatte des Moduls plan mit der Safari Anlage ist.
4. Fixieren Sie das WR-1 Modul mit den Schrauben, die zuvor die Abdeckplatte hielten.

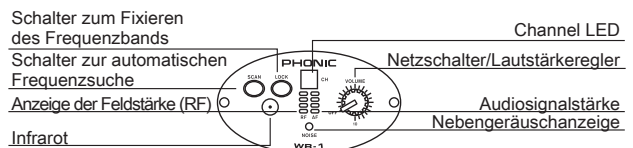

BETRIEB des SAFARI FUNKSYSTEMS

Auto Scan Funktion (automatischer Suchlauf)

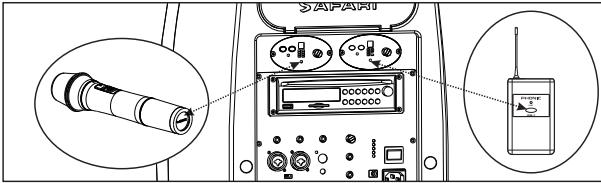

1. Schalten Sie den Auto-Scan Funkempfänger WR-1 ein, indem Sie den Lautstärkereglern im Uhrzeigersinn aufdrehen. Sie werden zunächst einen kleinen Widerstand und danach ein Klickgeräusch wahrnehmen.
2. Schalten Sie Ihr drahtloses Handmikrofon (WM-1) oder den Gürteltaschensender (WB-1) ein.
3. Bringen Sie das WM-1/WB-1 nah an den Empfänger WR-1 und halten Sie den Auto Scan Schalter am WR-1 für 4 bis 5 Sekunden gedrückt, bis die Zahlen in der Kanalanzeige beginnen, sich zu verändern. Damit wird signalisiert, dass die Auto-Scan Funktion den besten Funkkanal sucht.
4. Der Auto-Scan Prozess ist beendet, wenn die Kanalanzeige bei der besten Funkfrequenz zum Stillstand kommt. Nun werden die LED der Feldstärkenanzeige ausschlagen. Wenn die LED der RF-Anzeige nicht aufleuchten, ist die Funkverbindung nicht erfolgreich zustande gekommen. Um die Verbindung zu bestätigen, betätigen Sie den Lock Schalter, während Sie den Sender nah an den Empfänger bringen.
5. Wenn eine Funkverbindung erfolgreich zustande gekommen ist, werden die LED der Audiosignalstärkenanzeige am WR-1 aufleuchten, sobald Sie in das Mikrofon sprechen.

Manueller Suchlauf

1. Schalten Sie den Safari Funkempfänger (WR-1) und den Funksender (WM-1 oder WB-1) ein.
2. Drücken Sie den Scan Taster am WR-1 zwei Sekunden lang. Die Ziffern-LED am WR-1 fangen an zu blinken. Um die Frequenz manuell zu wählen, tippen Sie wiederholt auf den Scan Taster, bis Sie die gewünschte Frequenz gefunden haben.
3. Halten Sie den WM-1/WB-1 Sender nahe an den Empfänger und drücken Sie auf den Lock Taster, um den Frequenzkanal zu bestätigen und so die Verbindung zwischen Sender und Empfänger herzustellen.

Sender-Komponenten

Beutpack (Gürteltaschensender)

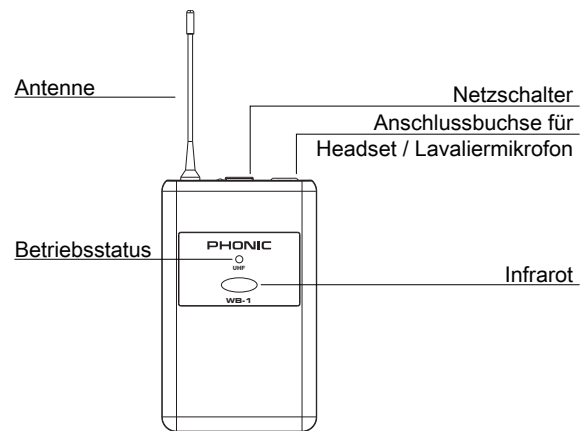

Handsender

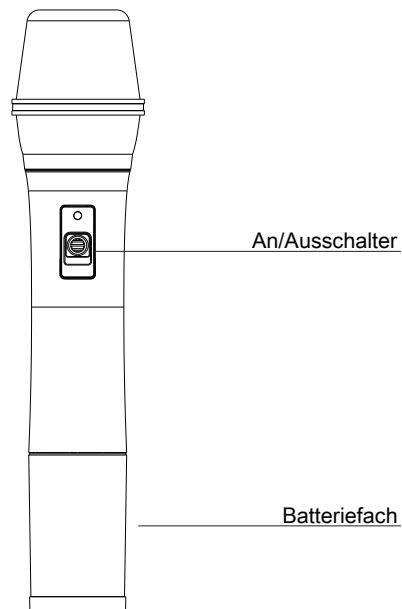

Lavaliermikrofon

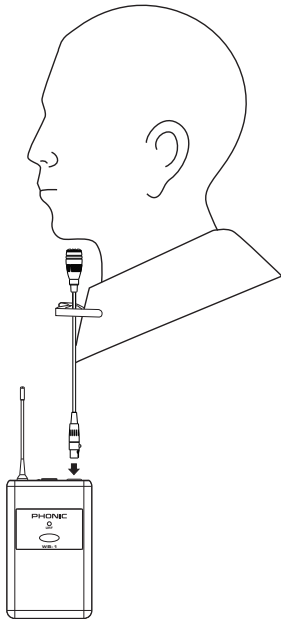

Headset-Mikrofon

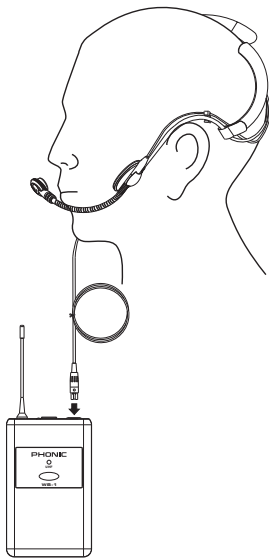

INSTALLATION des SAFARI CD/USB PLAYERS oder USBR-1

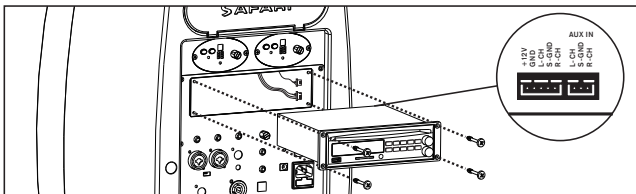

Wir empfehlen, den Einbau durch einen autorisierten Phonic Händler oder eine Service-Werkstätte durchführen zu lassen. Folgende Vorgehensweise wird empfohlen:

1. Ziehen Sie die Netzstecker und sorgen dafür, dass der Netzschalter und der Batterieschalter ausgeschaltet sind.
2. Zum Entfernen der Abdeckplatte des CD-Player Schachts lösen Sie die vier Schrauben.
3. Suchen Sie die Kabel, die im Schacht mit Klebeband fixiert sind.
4. Stecken Sie die Stecker der Kabel in die entsprechenden Buchsen am Player.
5. Schieben Sie den Player in den Schacht der Safari und fixieren Sie ihn mit den zuvor entfernten Schrauben der Abdeckplatte.

Optionaler CD/USB Player/Rekorder

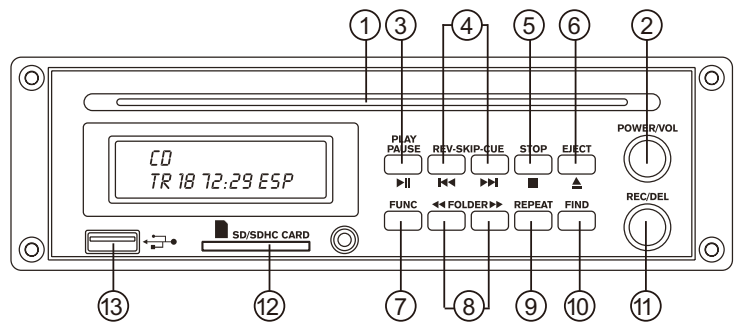

1. **CD LAUFWERK:** Legen Sie hier eine Compact Disc ein. Der CD Player akzeptiert Audio CDs und CD-R mit MP3 Dateien.
2. **POWER/VOL:** Zum Einschalten des Geräts muss der Knopf gedrückt werden, danach kann durch drehen des Reglers die Ausgangslautstärke des CD-Players eingestellt werden. Anmerkung: Die endgültige Lautstärke hängt auch von der Stellung des Master Lautstärkereglers von Safari 3000 ab!
3. **PLAY/PAUSE:** Durch Betätigen dieses Tasters wird die Wiedergabe gestartet. Wird während der Wiedergabe der Taster erneut gedrückt, wird die Wiedergabe unterbrochen und der Player geht in Bereitschaftsstellung. Dieser Taster wird auch dazu verwendet, den Rekorder in Bereitschaft zu versetzen, um dann mit der Aufnahme zu beginnen.
4. **REV-SKIP-CUE:** Mit diesen Tasten können Sie zum vorherigen Titel (REV) oder zum nachfolgenden Titel springen (CUE). Wenn Sie die Tasten während der Wiedergabe betätigen und gedrückt halten, wird Ihnen ein schneller Suchlauf durch den aktuellen Titel ermöglicht, entweder nach vorn (CUE) oder zurück (REV). Diese Tasten dienen auch dazu, durch Menüs zu blättern (im MP3-Modus).
5. **STOP:** Wenn Sie diesen Taster betätigen, wird die Wiedergabe oder die Aufnahme abgebrochen.
6. **EJECT:** Diese Taste wirft die momentan im CD-Schacht befindliche Disc aus.
7. **FUNC:** Diese Taste ermöglicht die Wahl zwischen CD, USB oder SD/SDHC Kartenbetrieb.
8. **FOLDER:** Mit diesen Tastern können Sie in alphabetischer Reihenfolge vorwärts oder rückwärts durch Ordner bewegen, die sich auf den Medien CD, USB oder SD/SDHC befinden.

9. **REPEAT:** Mit dieser Taste gelangen Sie zu den verschiedenen Abspielmodi, welche der CD Spieler bietet. Sie können wählen zwischen dem Abspielen aller Titel, der Wiederholung eines Titels, der Wiederholung eines Ordners, der Wiederholung aller Titel und dem Abspielen nach dem Zufallsprinzip.
10. **FIND:** Wenn Sie diese Taste einmal betätigen, gelangen Sie zur DATEISUCHE. Betätigen Sie die Taste zweimal, um zur ALBUMSUCHE zu gelangen. Durch Drücken und Halten sehen Sie den Titel. Drücken Sie ihn ein zweites Mal, um den ID3 Tag zu sehen.
11. **REC/DEL:** Im USB oder SD/SDHC Modus wird mit dieser Taste die Aufnahmefunktion aktiviert. Das Gerät geht zunächst in Aufnahmebereitschaft (Pause), wenn Sie die Pause-Taste ein weiteres Mal drücken, starten Sie die Aufnahme. Wenn Sie diesen Taster im CD-Modus betätigen, wird der aktuelle Titel enkodiert. Durch Betätigen der Stop-Taste wird der Enkodierprozess gestoppt. Durch Drücken und Halten des Tasters wird der Löschvorgang gestartet. Mit den REV/CUE-Tastern wählen Sie den Ordner und die Datei, die Sie löschen wollen, ein weiterer Druck auf die REC/DEL-Taste bestätigt den Löschvorgang.
12. **SD/SDHC CARD:** Hier wird eine korrekt formatierte SD oder SDHC Karte eingeschoben, um Audiodateien aufzunehmen oder abzuspielen.
13. **USB Anschluss:** Hier können Sie Ihr USB-Medium anschließen, womit Sie MP3 oder WMA Dateien aufnehmen oder abspielen können.

Anmerkung: Es wird empfohlen, SD, SDHC und USB-Medien mit FAT-32 zu formatieren, um die besten Resultate zu erzielen.

Fernbedienung

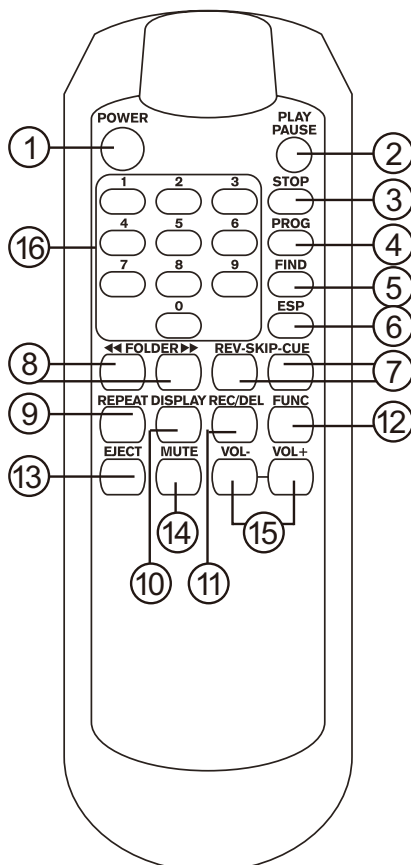

1. **POWER:** Schalten Sie den Safari CD Player mit dieser Taste ein oder aus.
2. **PLAY/PAUSE:** Mit dieser Taste wird die Wiedergabe gestartet bzw. unterbrochen. Erneutes Betätigen des Tasters setzt die Wiedergabe fort. Diese Taste dient auch zum Starten und Unterbrechen des Aufnahmevorgangs.
3. **STOP:** Mit dieser Taste wird der aktuelle Wiedergabe- oder Aufnahmevorgang abgebrochen.
4. **PROG:** Mit dieser Taste gelangen Sie in den Programmiermodus, um die Reihenfolge von Titeln festzulegen. Die STOP-Taste löscht die Titel von der Programmliste.
5. **FIND:** Einmaliges Betätigen dieser Taste ermöglicht die DATEISUCHE. Zweifaches Drücken ermöglicht die ALBUMSUCHE. Durch Drücken und Halten sehen Sie den Titel. Drücken Sie ihn ein zweites Mal, um den ID3 Tag zu sehen.
6. **ESP:** Mit dieser Taste wird die Anti-Shock Funktion für CDs aktiviert. Der Anti-Shock Speicher ist etwa 40 Sekunden groß. Erneutes Betätigen dieses Schalters deaktiviert die Anti-Shock Funktion.
7. **REV-SKIP-CUE:** Mit diesen Tasten können Sie zum vorherigen Titel (REV) oder zum nachfolgenden Titel springen (CUE). Wenn Sie die Tasten während der Wiedergabe betätigen und gedrückt halten, wird Ihnen ein schneller Suchlauf durch den aktuellen Titel ermöglicht, entweder nach vorn (CUE) oder zurück (REV). Diese Tasten dienen auch dazu, durch Menüs zu blättern (im MP3-Modus).
8. **FOLDER:** Mit diesen Tastern können Sie in alphabetischer Reihenfolge vorwärts oder rückwärts durch Ordner bewegen, die sich auf den Medien CD, USB oder SD/SDHC befinden.
9. **REPEAT:** Mit dieser Taste gelangen Sie zu den verschiedenen Abspielmodi, welche der CD Spieler bietet. Sie können wählen zwischen dem Abspielen aller Titel, der Wiederholung eines Titels, der Wiederholung eines Ordners, der Wiederholung aller Titel und dem Abspielen nach dem Zufallsprinzip. Im CD Modus haben Sie die Wahl zwischen Zufallsprinzip, Titelwiederholung, Wiederholen aller Titel und Wiederholung nach dem Zufallsprinzip.
10. **DISPLAY:** Mit dieser Taste gelangen Sie zu den verschiedenen Display Modi. Folgende Modi stehen zur Verfügung: Titelnummer und Abspielzeit; Gesamtzahl der Titel; Name des aktuellen Titels und Gesamtzahl der Titel und Ordner.
11. **REC/DEL:** Im USB oder SD/SDHC Modus wird mit dieser Taste die Aufnahmefunktion aktiviert. Das Gerät geht zunächst in Aufnahmebereitschaft (Pause), wenn Sie die Pause-Taste ein weiteres Mal drücken, starten Sie die Aufnahme. Wenn Sie diesen Taster im CD-Modus betätigen, wird der aktuelle Titel enkodiert. Durch Betätigen der Stop-Taste wird der Enkodierprozess gestoppt. Durch Drücken und Halten des Tasters wird der Löschvorgang gestartet. Mit den REV/CUE-Tastern wählen Sie den Ordner und die Datei, die Sie löschen wollen, ein weiterer Druck auf die REC/DEL-Taste bestätigt den Löschvorgang.
12. **FUNC:** Diese Taste ermöglicht die Wahl zwischen den verschiedenen Betriebsarten, die der Safari CD-Player bietet. Sie haben die Wahl zwischen CD-Modus, USB oder SD/SDHC Kartenbetrieb.
13. **EJECT:** Wird gerade kein Titel abgespielt oder aufgenommen, wirft das CD-Laufwerk die Disc aus, wenn dieser Schalter betätigt wird.
14. **MUTE:** Drücken Sie den Schalter, wenn Sie den gerade laufenden Titel stumm schalten wollen.
15. **VOL-/VOL+:** Mit diesen Tasten wird die Lautstärke des CD-Players erhöht oder vermindert.
16. **0 – 9 ZIFFERNBLOCK:** Sie können die Titelnummer, die Sie abspielen wollen, direkt hier eingeben.

USB Rekorder/Player (USBR-1)

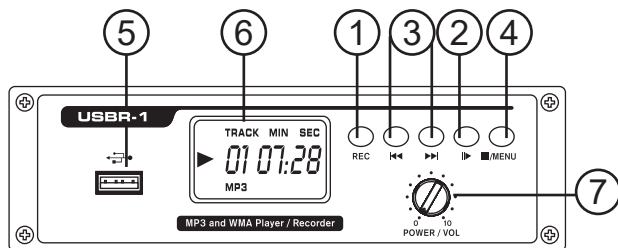

1. **REC:** Halten Sie diesen Taster für zwei Sekunden gedrückt, um den Aufnahmeprozess zu starten.
2. **PLAY/PAUSE:** Durch Drücken dieses Tasters starten Sie die Wiedergabe, erneutes Drücken pausiert die Wiedergabe. Nochmaliges Drücken setzt die Wiedergabe fort. Dieser Taster dient auch als Eingabetaste (Enter), wenn Sie durch Menüs navigieren.
3. **REV/CUE:** Mit diesen Tasten können Sie zum vorherigen Titel (REV) oder zum nachfolgenden Titel springen (CUE). Wenn Sie die Tasten während der Wiedergabe betätigen und gedrückt halten, wird Ihnen ein schneller Suchlauf durch den aktuellen Titel ermöglicht, entweder nach vorn (CUE) oder zurück (REV). Diese Tasten dienen auch dazu, durch Menüs zu blättern (im MP3-Modus).
4. **STOP/MENU:** Durch Druck auf diese Taste stoppen Sie die Wiedergabe oder Aufnahme des aktuellen Titels. Wenn Sie diese Taste erneut drücken, wird das Hauptmenü aufgerufen, wo Sie Funktionen wie das Wiederholen von Titeln oder das Löschen aus der Wiederholungsliste aufrufen können. Dieser Schalter dient auch als „Zurück-“ oder „Lösch taste“, wenn Sie durch Menüs navigieren.
5. **USB Anschluss:** Hier schließen Sie Ihr USB-Medium an. Sie können darauf aufnehmen und MP3 oder WMA Dateien abspielen.
6. **DISPLAY:** Diese Anzeige gibt Auskunft über den aktuellen Status und die Dateieigenschaften im USBR-1.
7. **POWER/VOL:** Dies ist der Ausgangslautstärkeregl er des USBR-1. Mit diesem Regler schalten Sie das Gerät auch ein oder aus. Dazu drücken Sie einfach auf den Regler. Im Uhrzeigersinn erhöhen Sie die Ausgangslautstärke, gegen den Uhrzeigersinn vermindern Sie diese.

Abspielen von Dateien

Nachdem Sie ein USB-Medium an den USBR-1 angeschlossen haben, werden die darauf befindlichen Dateien ausgelesen. Dieser Vorgang dauert einige Sekunden. Sie können dann durch die Dateien navigieren, entweder solche, die mit dem USBR-1 aufgenommen wurden („Recorded“), oder MP3 bzw. WMA Dateien anderer Herkunft („Files“). Im Dateimenü werden Ordner mit einem „F“ gekennzeichnet, während Dateien durch eine Note symbolisiert werden. Mit der PLAY/PAUSE Taste können Sie Dateien abspielen.

Wiedergabedisplay

Während der Wiedergabe wird auf dem Display Folgendes angezeigt: Dateityp (MP3 oder WMA), Abtast rate, Status (Play oder Pause), Spielzeit (Minuten und Sekunden) und Details den Titel betreffend (Name, Künstler und Album).

Wiederholungsmodus

Um das Wiederholen der Wiedergabe zu aktivieren, halten Sie die STOP/MENÜ Taste gedrückt und wählen die Option „Repeat“ aus. Es werden vier Wiederholungsmodi angeboten: No Repeat (keine Wiederholung), Repeat One (einmalige Wiederholung), Repeat All (alle wiederholen) oder Repeat Directory (Wiederholen des Ordners).

Aufnahme einer MP3-Datei

Halten Sie den Aufnahmetaster REC für zwei Sekunden gedrückt, um den Aufnahmeprozess zu starten. Das Gerät geht zunächst in Aufnahmebereitschaft (Pause). Drücken Sie die PLAY/PAUSE Taste, um die Aufnahme zu beginnen. Mit der STOP/MENU Taste beenden Sie den Aufnahmevorgang. Solange auf dem Display „READING“ zu lesen ist, dürfen Sie das USB-Medium nicht entfernen, weil USBR-1 dabei ist, die Datei auf das Medium zu schreiben. Dateien werden standardmäßig im MP3-Format mit einer Abtast rate von 192 kbps aufgenommen.

Ändern der Abtast rate

Halten Sie die REC-Taste vier bis fünf Sekunden gedrückt, um in das Menü „Abtast rate“ zu gelangen. Auf dem Display stehen Ihnen dann zwei Optionen zur Verfügung: 128 kbps und 192 kbps. Drücken Sie erneut die REC-Taste, um die Abtast rate zu ändern.

Löschen einer Datei

Wenn eine Datei in der Anzeige hervorgehoben ist, gelangen Sie durch Drücken und Halten der STOP/MENÜ-Taste für etwa vier Sekunden in das Löschenmenü. Durch Tippen auf die CUE-Taste gelangen Sie zur Funktion DELETE, mit der PLAY/PAUSE-Taste akzeptieren Sie die Wahl. Erneutes Betätigen der PLAY/PAUSE-Taste bestätigt die Löschung, Drücken der STOP/MENÜ-Taste bricht den Löschvorgang ab.

TECHNISCHE DATEN

TECHNISCHE DATEN	SAFARI 3000
Verstärkertechnologie	2 x Class D
Verstärkerleistung bei <0,1% Klirrfaktor	160 Watt RMS / 320 Watt Spitze
Netzteiltechnologie	Universelles Schaltnetzteil 90VAC bis 265VAC
Basslautsprecher	10" mit Kompositmembran aus Pappe und Textilfaser
Hochtöner	1" Reiner Titaniumkompressionstreiber mit Horn
Übertragungsbereich (-6 dB Punkte)	50 Hz - 18 kHz
Klangregelung	Tone (Zweiband-Kuhschwanzcharakteristik)
EFX	Echo
Eingänge	Dreikanalmixer: 2 x Kombobuchse (XLR / Klinke), Cinch, Ministereoklinke
Ausgänge	Linienpegel: Cinch
	Lautsprecher: Aktiver Speakerausgang für bis zu zwei passive 8-Ohm-Boxen
Batterieladeanzeige	4-stellige LED-Kette
Frequenzweiche	Präzise auf die Komponenten abgestimmte Zweiwegweiche
Ducking/Voice Priority (Prioritätsschaltung)	Ja, mit Ein/Aus Schalter
Rollen	Gummierte Metallfelgenräder
Gehäusematerial	Stoßfestes Kunststoffgehäuse mit internen Verstrebungen
Funkmikrofontechnologie	Automatischer Suchlauf
Batterie	Bleisäure-Akku, 12V 5Ah
Spielzeit bei Vollladung	7 - 10 Stunden, schnelle Ladezeit; Batterieschutzschalter
Mikrofon-Stauraum	Intern, Platz für zwei Mikrofone
Lautsprechergitter	beschichtetes, 1,3 mm starkes Stahlgitter
Abmessungen (B x H x T)	350 x 553 x 333 mm
Gewicht	16 kg

TECHNISCHE DATEN	SAFARI FUNKSYSTEMSENDER	
	WM-1 Handsender	WB-1 Gürteltaschensender
UHF-Funkfrequenz	500 - 875 MHz (wählbar)	500 - 875 MHz (wählbar)
Gehäusematerial	ABS	ABS
Bandbreite	25 MHz	25 MHz
Dämpfung	<-55 dBc	<-55 dBc
Frequenzabweichung	+/- 68 kHz	+/- 68 kHz
Maximaler Eingangspegel	148 dB SPL	148 dB SPL
Batterie	2 x AA Alkaline, Spieldauer über 12 Stunden	2 x AA Alkaline, Spieldauer über 12 Stunden
Bemerkung	Wenden Sie sich an Ihren Phonic-Händler, um den passenden Funkbereich für Ihre Region zu wählen	

TECHNISCHE DATEN	SAFARI FUNKSYSTEMEMPFÄNGER
	WR-1 Empfänger
UHF-Funkfrequenz	500 - 875 MHz (wählbar)
Oszillator	PLL Synthese
Bandbreite	25 MHz
Voreingestellte Kanäle	16 unabhängige Kanäle
Empfängertyp	CPU-überwachte Diversity-Technologie
Rauschkontrolle	Automatische, optimierte Squelch Kontrolle
Display	Kanalanzeige mit 2-stelliger LED, 4-stellige RF-Anzeige, 4-stellige AF-Anzeige
Empfindlichkeit	6 dB uV, bei Signal-Rauschabstand >80 dB
Maximale Frequenzabweichung	+/- 60 kHz
Dämpfung	<80 dB
Übertragungsbereich	50 Hz - 16 kHz
Signal/Rauschabstand	>100 dBA
Klirrfaktor T.H.D.	<0,5% @ 1 kHz (Abweichung 40 kHz)
AF Ausgangsleistung	300 mV RMS
Netzspannung	12 - 15 VDC
Strombedarf	<190 mA
Betriebstemperatur	-10 bis +60 ° C
Bemerkung	Wenden Sie sich an Ihren Phonic-Händler, um den passenden Funkbereich für Ihre Region zu wählen

Phonic behält sich das Recht vor, technische Änderungen ohne vorherige Ankündigung vorzunehmen.

ABMESSUNGEN

Deutsch

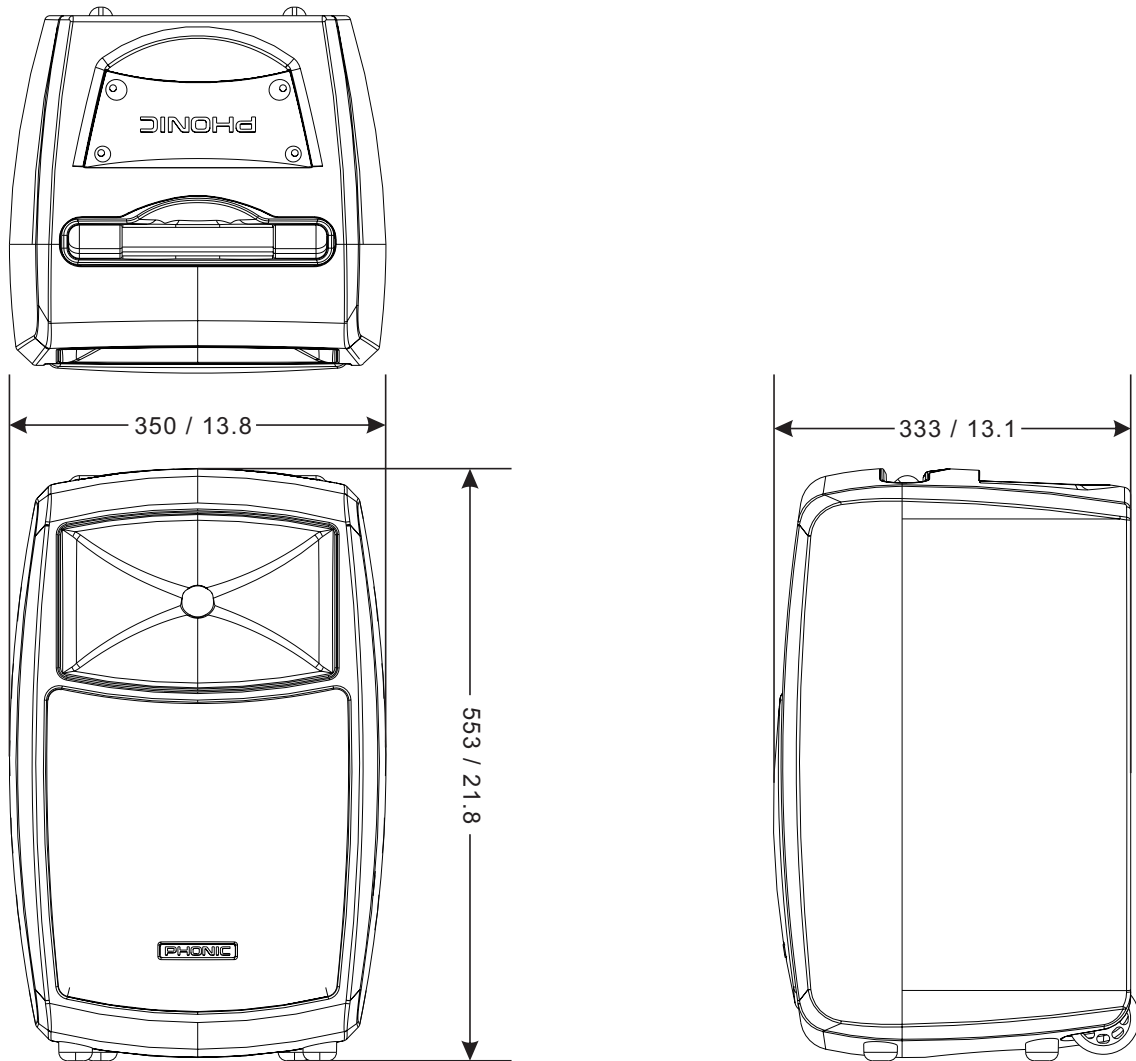

Die Maße sind in mm/inch angegeben.

KONFORMITÄTSERKLÄRUNG**EG-Richtlinie 2002/95/EG zur Beschränkung der Verwendung bestimmter gefährlicher Stoffe in Elektro- und Elektronikgeräten (RoHS)****RoHS**

Hiermit bestätigen wir rechtsverbindlich, dass nachgenanntes Produkt den Anforderungen der EG-Richtlinie 2002/95/EG entspricht. Das Produkt enthält keine der folgenden Stoffe in Konzentrationen oder Anwendungen, deren Inverkehrbringen in Produkten entsprechend den geltenden Anforderungen der Richtlinie 2002/95/EG („RoHS“) verboten ist:
Blei, Cadmium, Quecksilber, sechswertiges Chrom, polybromierte Biphenyle (PBB) und polybromierte Diphenylether (PBDE).
Alle Angaben in dieser Konformitätserklärung entsprechen unserem Kenntnisstand zum Abgabezeitpunkt der Erklärung.

KONFORMITÄTSERKLÄRUNG**EG-Verordnung Nr. 1907/2006 zur Registrierung, Bewertung, Zulassung und Beschränkung chemischer Stoffe (REACH)**

Hiermit bestätigen wir rechtsverbindlich, dass nachgenanntes Produkt den Anforderungen der EU-Verordnung zur Registrierung, Bewertung, Zulassung und Beschränkung chemischer Stoffe (REACH) entspricht und keinen oder nicht mehr als 0,1% der Chemikalien enthält, die in der entsprechenden Verordnung aufgelistet sind.
Alle Angaben in dieser Konformitätserklärung entsprechen unserem Kenntnisstand zum Abgabezeitpunkt der Erklärung.

EG-KONFORMITÄTSERKLÄRUNG**EMV- und Niederspannungsrichtlinie**

Wir erklären, dass nachgenanntes Produkt unter Beachtung der Betriebsbedingungen und Einsatzumgebung laut Bedienungsanleitung mit den Normen oder normativen Dokumenten der folgenden Richtlinien übereinstimmt: 2004/108/EG (Elektromagnetische Verträglichkeit von Elektro- und Elektronikprodukten und 2006/95/EG (Niederspannungsrichtlinie).

Produktname: SAFARI 3000; WM-1S; WH-1S; WL-1S**Dieses Gerät entspricht den Anforderungen der FCC Richtlinien, Abschnitt 74****WEEE****Entsorgung von gebrauchten elektrischen und elektronischen Geräten**

Das Symbol auf dem Produkt oder seiner Verpackung weist darauf hin, dass dieses Produkt am Ende seines Lebenszyklus nicht als normaler Haushaltsabfall zu behandeln ist, sondern an einer Annahmestelle für das Recycling von elektrischen und elektronischen Geräten abgegeben werden muss. Durch Ihren Beitrag zum korrekten Entsorgen dieses Produkts schützen Sie die Umwelt und die Gesundheit Ihrer Mitmenschen. Umwelt und Gesundheit werden durch falsches Entsorgen gefährdet. Materialrecycling hilft den Verbrauch von Rohstoffen zu verringern. Weitere Informationen über das Recycling dieses Produkts erhalten Sie von Ihrer Gemeinde, den kommunalen Entsorgungsbetrieben oder dem Geschäft, in dem Sie das Produkt gekauft haben.

SERVICE UND GARANTIE

ERWERB VON WEITEREN PHONIC ARTIKELN UND ERSATZTEILEN

Wenn Sie an weiteren Phonic Artikeln oder Ersatzteilen interessiert sind, wenden Sie sich bitte an einen autorisierten Phonic Händler. Eine Liste der aktuellen Phonic Clever Händler finden Sie unter www.phonic.com, dort unter „Händlersuche“.

SERVICE UND REPARATUR

Im Fall eines Problems oder einer Reparatur wenden Sie sich bitte an Ihren Phonic Fachhändler, bei dem Sie das Gerät erworben haben. Phonic gibt keine Service Unterlagen an Endkunden heraus, und warnt den Anwender nachdrücklich davor, selbst Reparaturen vorzunehmen, weil dadurch jegliche Garantieansprüche erlöschen.

GARANTIE BESTIMMUNGEN

Phonic verbürgt sich für die einwandfreie Qualität der ausgelieferten Produkte. Sollten Sie dennoch etwas zu beanstanden haben, wird Ihnen die Firma Phonic mit einem unbürokratischen Garantie-Netzwerk zur Seite stehen. Für Schäden am Gerät, die auf Materialfehler oder schlechte Verarbeitung zurückzuführen sind, gewährt Ihnen Phonic im Rahmen der gesetzlichen Bestimmungen zwei Jahre Garantie ab Verkaufsdatum. Bitte bewahren Sie den Kaufbeleg auf.

Bei Fremdeingriffen in den Originalzustand des Gerätes oder bei Reparaturversuchen durch einen nicht autorisierten Kundendienst oder den Anwender kann in der Regel nicht geklärt werden, ob der Mangel erst durch diese verursacht oder erweitert wurde. In diesen Fällen ist davon auszugehen, dass der Mangel bei Kauf nicht vorhanden war. Die Gewährleistung ist daher in diesen Fällen abzulehnen.

Für Schäden, die durch falschen Gebrauch oder Anschluss des Gerätes in Abweichung von dieser Bedienungsanleitung entstanden sind, steht Phonic nicht ein. Die Pflicht zur Mängelbeseitigung erstreckt sich auch nicht auf die Auswirkungen natürlicher Abnutzung und normalen Verschleiß. Die Notwendigkeit der Mängelbeseitigung bezieht sich nur auf das betreffende Produkt selbst und nicht auf Folgeschäden.

Die Gewährleistung deckt keine Schäden ab, die auf einen Unfall, Missbrauch oder Fahrlässigkeit zurückzuführen sind.

Der Gewährleistungsanspruch gilt nur, wenn das Gerät bei einem Phonic Händler als Neugerät erstanden wurde.

KUNDENDIENST UND SERVICE HOTLINE

Bitte machen Sie Gebrauch von dem Angebot, das Ihnen auf der Phonic homepage gemacht wird: <http://support.phonic.com/>. Dort finden Sie, in englischer Sprache, Antworten auf häufig gestellte Fragen (FAQ) technische Tipps, Downloads für Treiber Software und andere nützliche Hinweise.

PHONIC
CLEVERE PRO AUDIO LÖSUNGEN